

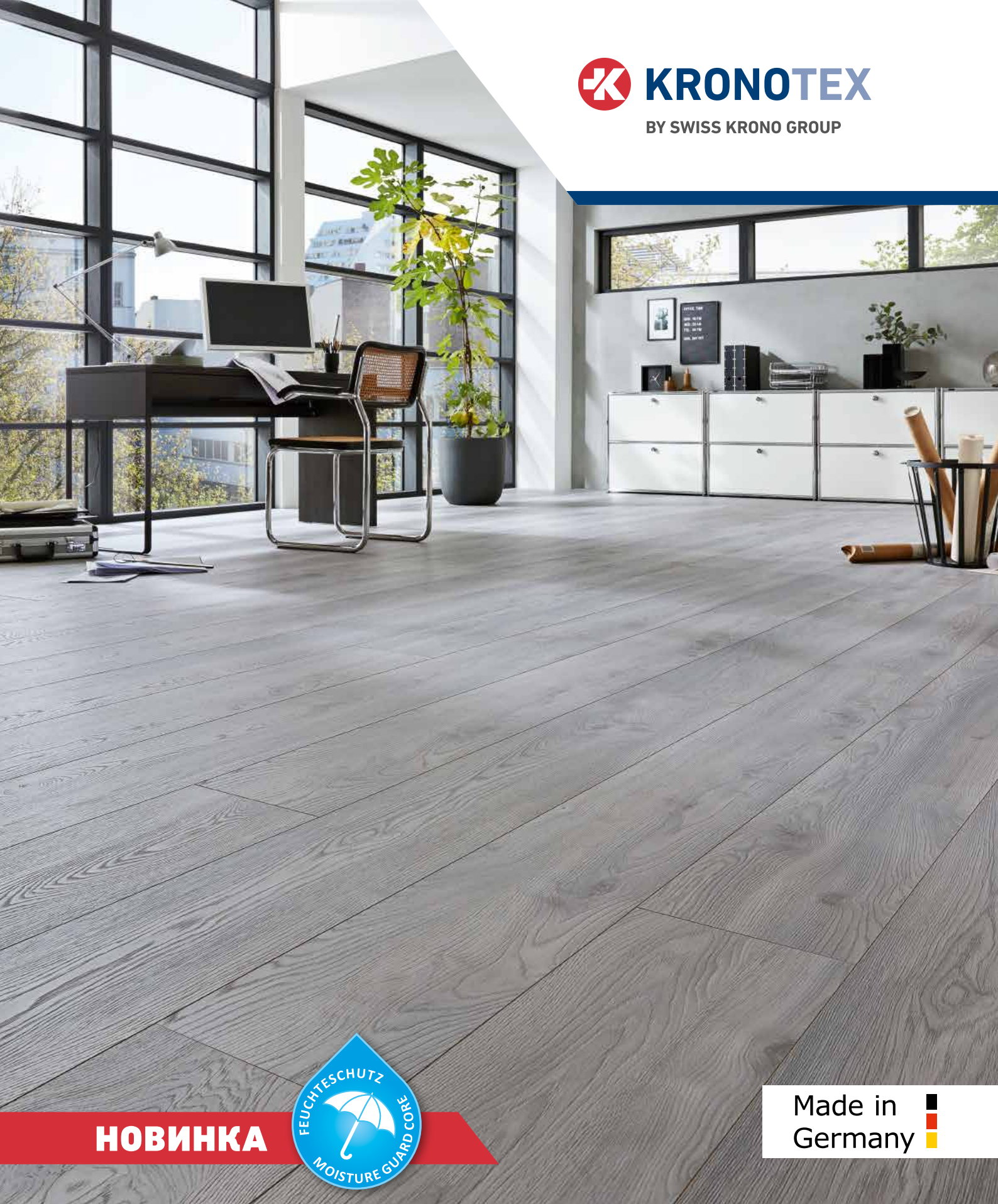

KRONOTEX

BY SWISS KRONO GROUP



НОВИНКА



Made in 
Germany

FLOORS FOR LIVING

2018

НАШ ЭКОЛОГИЧЕСКИЙ БАЛАНС: EPD

Экологический баланс различной продукции становится очевиден только в объективном сравнении. Для того чтобы наши заказчики могли просто и понятно сравнивать анализы жизненного цикла и экологические сертификаты с другими материалами, мы взяли на себя обязательство предоставлять наиболее полную информацию о нашей продукции. В экологической декларации продукции (EPD) мы открыто и добровольно сообщаем об экологичности наших изделий из древесины. Декларация EPD выдается Институтом строительства и охраны окружающей среды (IBU). Она была разработана в рамках международного процесса стандартизации.

МЫ ВНОСИМ СВОЙ ВКЛАД В ОХРАНУ ОКРУЖАЮЩЕЙ СРЕДЫ

Для решения крупномасштабных задач необходимо, чтобы все действовали сообща. Активная защита окружающей среды является одной из самых крупномасштабных и неотложных задач человечества. «Вместе мы – сила!», – этот лозунг по-настоящему важен при реализации поставленных перед нами целей по сохранению нашей планеты. Ежедневная защита окружающей среды означает тесную работу всех сотрудников, каждый из которых получает информацию, проходит обучение и инструктаж. Благодаря этому сотрудники всех отделов владеют всеми новейшими знаниями и навыками в области охраны окружающей среды. Концепция «Руководство для Земли» направлена на экологическое воспитание коллектива Kronotex. В центре внимания этой концепции находится экологическая эффективность, заложенная в стратегии компании. Каждое выпускаемое нами изделие должно не только обладать превосходным соотношением цены и качества, но и не наносить вреда окружающей среде. Для этого мы используем только разрешенное к применению сертифицированное сырье из лесничеств, работающих по экологически рациональному принципу. Путем строгого контроля производственного процесса, в ходе эксплуатации и утилизации гарантируется безвредность нашей продукции для окружающей среды.

У НАС ЕЩЕ ВСЕ ВПЕРЕДИ

Мы поставили перед собой четкую цель: мы хотим, чтобы все мы и будущие поколения были здоровы и могли с удовольствием жить на нашей уникальной зеленой планете. Поэтому мы продолжаем разработку экологичных древесных материалов, не наносящих вреда здоровью людей и природе. Мы с удовольствием ответим на любые вопросы.

Обращайтесь к нам по электронной почте sales.floor@swisskrono.de



EPD of the EPLF industry association

Экологическая декларация продукции (EPD) – это признанная на мировом уровне экологическая этикетка (тип III) согласно ISO 14025.



www.blauer-engel.de/uz176

- low emissions and pollutants
- wood from sustainable forestry
- no adverse impact on health in the living environment







ДЕРЕВО – ЭТО НАША СТРАСТЬ

SWISS KRONO – КРЕПКОЕ СЕМЕЙСТВО БРЕНДОВ

Наша швейцарская семейная компания занимается разработкой решений для отделки натуральными материалами жилых и специализированных помещений, к которым предъявляются особые требования. В более чем 120 странах. Наш профессионализм и многолетний опыт гарантируют неизменно высокое качество продукции, как для внутреннего, так и наружного применения.



ПАРТНЕРСТВО

Тесное сотрудничество с заказчиками позволяет разработать и предложить первоклассные решения, идеально соответствующие поставленной задаче и спецификации. Мы сопровождаем заказчика не только на всех этапах реализации проекта, но и после его завершения: ведь доверие клиента – это наш стимул.



СДЕЛАНО В ГЕРМАНИИ

Вся наша продукция на разрабатывается, производится и проходит сертификацию в Германии. Высокое качество нашей продукции свидетельствует о высоких стандартах, которым мы стремимся соответствовать каждый день, чтобы предложить вам лучшее решение.



ОТВЕТСТВЕННОСТЬ

Мы выбираем высокую эффективность ресурсопотребления и возобновляемые источники энергии. Наша стратегия: безотходное использование ресурсов, короткие производственные циклы, возобновляемые энергоносители и высокая эффективность их потребления.



➤ Дополнительную информацию можно найти на swisskrono.com

Пол является основой для оформления интерьера любого типа и, таким образом, важен для создания индивидуального настроения в помещении. Компания Kronotex открывает для Вас абсолютно новый мир ощущений. У нас Вы найдете превосходный ламинат на любой вкус и наивысшего качества, дающий полную свободу в оформлении интерьера.

Структуры	06
Поверхности и Свойства	08
Особенности и Защитой от влажности	09
Обзор продукции Kronotex	10

MAMMUT PLUS	AC 5 10 мм	12
MAMMUT	AC 5 12 мм	18
ROBUSTO	AC 5 12 мм	24
AMAZONE	AC 5 10 мм	30
EXQUISIT PLUS	AC 4 8 мм	34
EXQUISIT	AC 4 8 мм	40
GLAMOUR	AC 4 8 мм	46
MEGA PLUS	AC 4 8 мм	54
DYNAMIC PLUS	AC 4 8 мм	58
DYNAMIC	AC 4 8 мм	62

Система CLIC	68
Инструкции по укладке на YouTube	69
Техническая информация	70
Принадлежности	72
Онлайн-студия ламината	78
Принцип бескомпромиссного качества	79

Made in  Germany

СТРУКТУРЫ

PR / древесная пора

типичная древесная структура

MO / Matt Oiled

поверхность с матовым эффектом

WG / Wood Grain

рустикальное тиснение

MX / Matrix

глубокое структурное тиснение с типичным для дерева матово-глянцевым контрастом

ST / Stone

характерная каменная поверхность

ER / Registered Emboss

оптика под дерево/камень благодаря соответствию декора и тиснения

HG / High Gloss

поверхность с зеркальным блеском, упрочненная электронным лучом

CP/ER / Chrome Pore

глянцевая пористая структура

AF / Authentic Floor

насыщенная структура, повторяющая натуральную древесину

UL / Used Look

эффект искусственного состаривания

Matt Finish

матовая поверхность, закаленная электронным лучом

Matt Look

полной ощущение натертой воском поверхности



PR / древесная пора

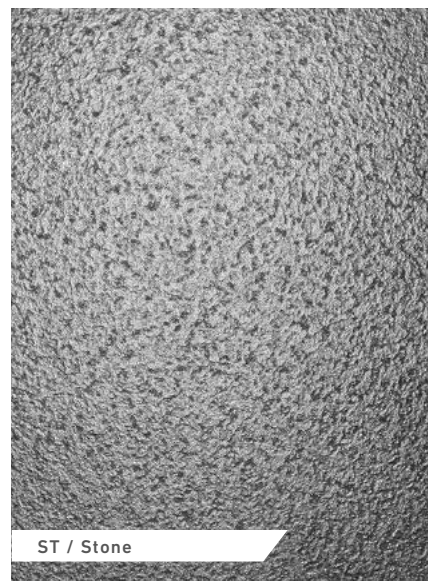

ST / Stone

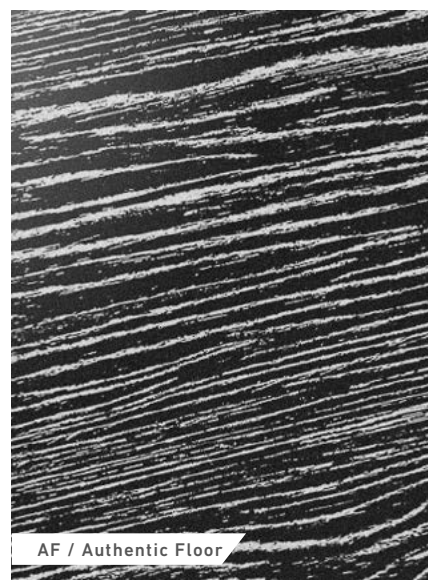

AF / Authentic Floor

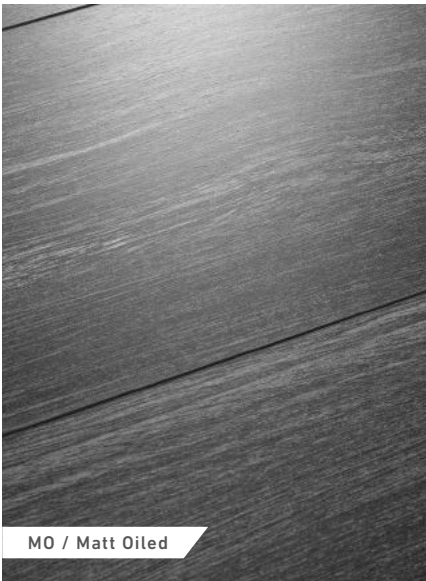

MO / Matt Oiled



WG / Wood Grain



MX / Matrix



ER / Registered Emboss



HG / High Gloss

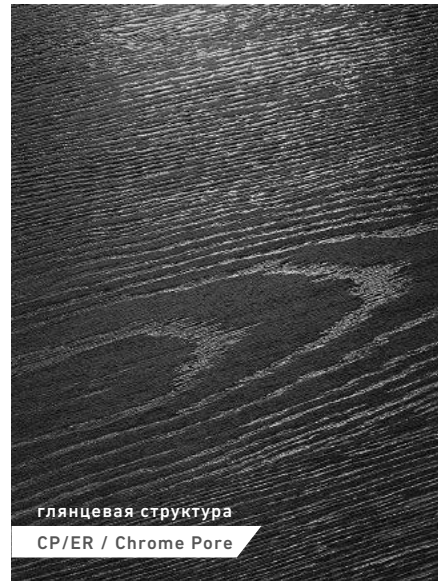

глянцевая структура
CP/ER / Chrome Pore

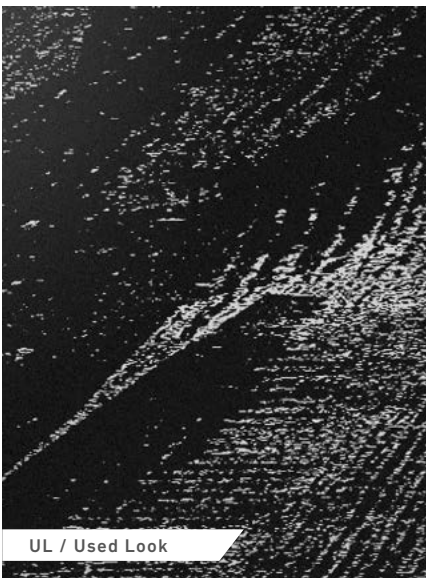

UL / Used Look

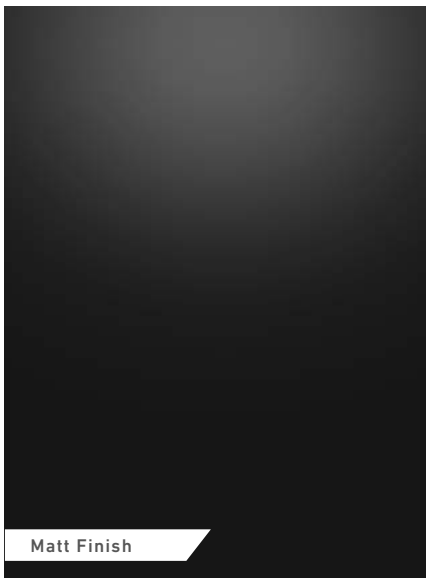

Matt Finish



Matt Look

ПОВЕРХНОСТИ



1-планочный

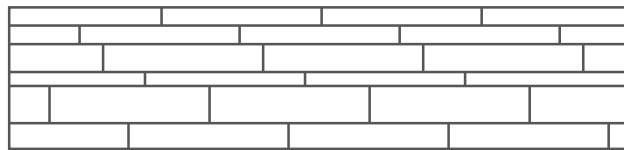

Многопланочный

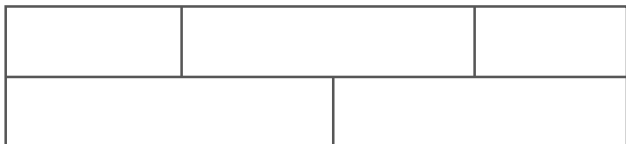

2-планочный



Формат натурального камня XL

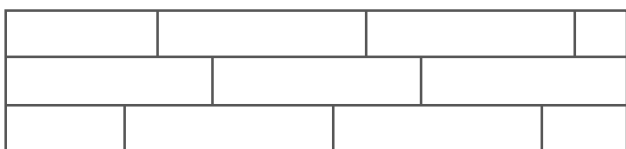

3-планочный



Формат натурального камня

СВОЙСТВА



Полы Kronotex отличаются лёгким уходом.



Полы Kronotex трудно воспламеняются.

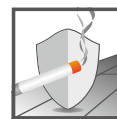

Полы Kronotex устойчивы к воздействию тлеющих сигарет.



Полы Kronotex не чувствительны к воздействию света и сохраняют неизменную расцветку даже спустя несколько лет.



Полы Kronotex отличаются высокой износостойкостью и сопротивляемостью к нагрузкам.



Полы Kronotex устойчивы к истиранию.



Полы Kronotex изготовлены из натурального, воспроизводимого сырья.



Полы Kronotex комфортны и удобны в эксплуатации.

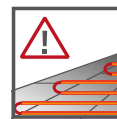

Полы Kronotex оптимально пригодны для использования систем напольного отопления.



Полы Kronotex устойчивы к образованию пятен.



Полы Kronotex в значительной степени устойчивы к образованию царапин.

ОСОБЕННОСТИ

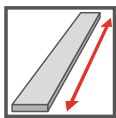

Эти панели особенно длинные.

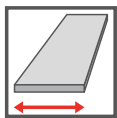

Эти панели особенно широки.

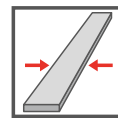

Эти панели особенно узки.



Эти панели обладают особой структурой поверхности.



поверхность с зеркальным блеском.



Антистатическое покрытие.

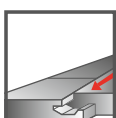

Быстрая укладка благодаря удобной системе фиксации коротких и длинных сторон панелей.



Эти панели снабжены окантовкой, установленной под углом 45°. При сборке получается V-паз, который создаёт ощущение пола из цельной древесины. V4 – паз по периметру

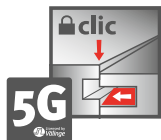

Благодаря системе 5G-Click пол укладывается еще легче.

НОВИНКА:

ИЗБРАННЫЕ ВИДЫ ДЕКОРАТИВНОГО ПОКРЫТИЯ ТЕПЕРЬ С ЗАЩИТОЙ ОТ ВЛАЖНОСТИ



Мы еще больше усовершенствовали наши лучшие изделия: высококачественное декоративное покрытие из коллекций ламината MAMMUT PLUS, MAMMUT, ROBUSTO и AMAZONE усовершенствовано таким образом, что может дольше выдерживать воздействие влаги. Смолистая древесина бранденбургской сосны и специальный способ нанесения клея обеспечивают существенное снижение способности пола из ламината к набуханию.



Этот натуральный продукт в особенности подходит для детей и домашних животных, имеющих частый контакт с полом из ламината: он без труда справляется с той или иной неприятностью.



Обычно пол из ламината следует убирать при помощи слегка влажной тряпки. Уборку защищенных от влаги полов можно без проблем производить мокрой шваброй.



Как и все изделия на основе древесины, этот пол из ламината тоже будет реагировать на влажность и соответствующим образом расширяться и сжиматься. Несмотря на то, что пол был разработан с целью улучшения противодействия воде и влажности, он не является водонепроницаемым, поэтому следует избегать чрезмерного увлажнения и стоячей воды.

Предназначен для кухни, коридора и входных зон.

Не предназначен для наружных зон, помещений с постоянной высокой влажностью, например, ванных комнат, душевых кабин, саун, а также помещений со сливными трапами.

ОБЗОР ПРОДУКЦИИ KRONOTEX

МАММУТ PLUS

ПАНЕЛЬ 1845 x 244 x 10 мм

КОРОБКА 4 панели | 1,800 м²

ПАЛЛЕТА 42 коробки | 75,600 м²



AC 5
КОММЕРЧЕСКАЯ
СФЕРА 33

МАММУТ

ПАНЕЛЬ 1845 x 188 x 12 мм

КОРОБКА 4 панели | 1,387 м²

ПАЛЛЕТА 56 коробок | 77,697 м²



AC 5
КОММЕРЧЕСКАЯ
СФЕРА 33

ROBUSTO

ПАНЕЛЬ 1375 x 188 x 12 мм

КОРОБКА 5 панелей | 1,293 м²

ПАЛЛЕТА 56 коробок | 72,380 м²



AC 5
КОММЕРЧЕСКАЯ
СФЕРА 33

AMAZONE

ПАНЕЛЬ 1380 x 157 x 10 мм

КОРОБКА 6 панелей | 1,300 м²

ПАЛЛЕТА 40 коробок | 52,000 м²



AC 5
КОММЕРЧЕСКАЯ
СФЕРА 33

EXQUISIT PLUS

ПАНЕЛЬ 1380 x 244 x 8 мм

КОРОБКА 8 панелей | 2,694 м²

ПАЛЛЕТА 42 коробки | 113,138 м²



AC 4
КОММЕРЧЕСКАЯ
СФЕРА 33

EXQUISIT

ПАНЕЛЬ 1380 x 193 x 8 мм

КОРОБКА 8 панелей | 2,131 м²

ПАЛЛЕТА 56 коробок | 119,320 м²

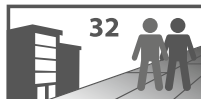
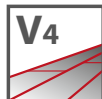

AC 4
КОММЕРЧЕСКАЯ
СФЕРА 32

GLAMOUR

ПАНЕЛЬ 644 x 310 x 8 мм

КОРОБКА 10 панелей | 1,996 м²

ПАЛЛЕТА 42 коробки | 83,849 м²

ПАНЕЛЬ 1380 x 193 x 8 мм

КОРОБКА 8 панелей | 2,131 м²

ПАЛЛЕТА 32 коробки | 68,192 м²

ПАНЕЛЬ 1295 x 310 x 8 мм

КОРОБКА 6 панелей | 2,409 м²

ПАЛЛЕТА 36 коробок | 86,724 м²

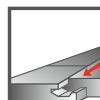
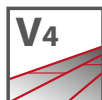

AC 4

MEGA PLUS

ПАНЕЛЬ 1380 x 326 x 8 мм

КОРОБКА 5 панелей | 2,249 м²

ПАЛЛЕТА 45 коробок | 101,223 м²

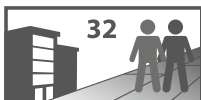
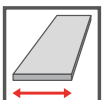

AC 4
КОММЕРЧЕСКАЯ
СФЕРА 32

DYNAMIC PLUS

ПАНЕЛЬ 1380 x 193 x 8 мм

КОРОБКА 8 панелей | 2,131 м²

ПАЛЛЕТА 56 коробок | 119,320 м²



AC 4
КОММЕРЧЕСКАЯ
СФЕРА 32

DYNAMIC

ПАНЕЛЬ 1380 x 193 x 8 мм

КОРОБКА 8 панелей | 2,131 м²

ПАЛЛЕТА 56 коробок | 119,320 м²

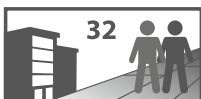

AC 4
КОММЕРЧЕСКАЯ
СФЕРА 32



MAMMUT PLUS

kronotex.com

D 3670 Дуб Макро светло-серый







MAMMUT PLUS

Максимум качества и даже больше. Это утверждение в полной мере характеризует новые декоры коллекции MAMMUT PLUS от Kronotex. Сохранив первоклассные характеристики коллекции MAMMUT, эти полы предлагают еще больше аутентичности, еще больше разнообразия и еще больше совершенства. В сочетании с высокой износостойкостью и возможностями универсального применения ламинат MAMMUT PLUS удовлетворяет самые высокие требования. Панели увеличенной ширины дополняют уже имеющиеся очень длинные и очень устойчивые панели коллекции MAMMUT. Декоры коллекции подкупают своим благородным дизайн видом, имитирующим натуральную древесину, и наделяют любое помещение уютной атмосферой загородного дома.

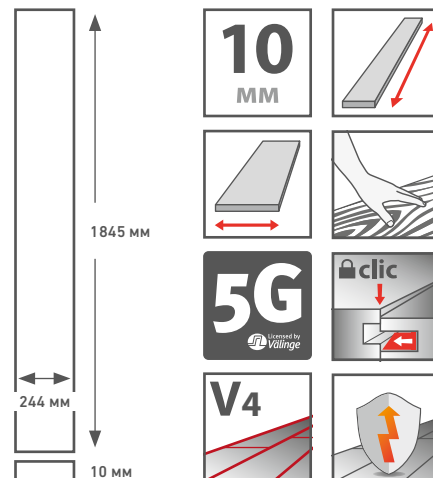

КЛАСС ИСТИРАНИЯ 33 | AC5

КОРОБКА 4 панели | 1,800 м²

ПАЛЛЕТА 42 коробки | 75,600 м²

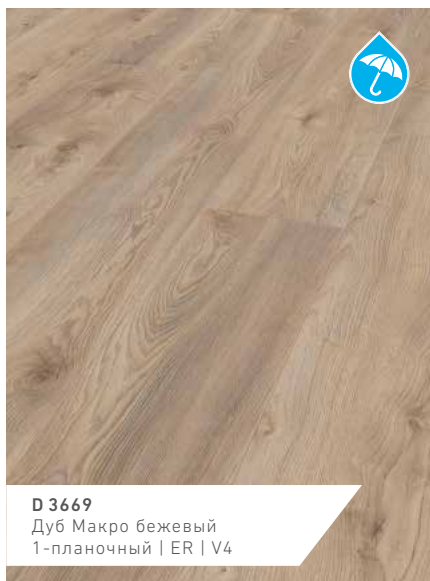

MAMMUT PLUS

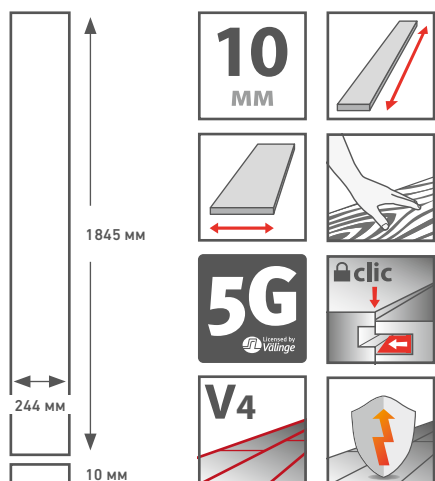

КЛАСС ИСТИРАНИЯ 33 | AC5
КОРОбКА 4 панели | 1,800 м²
ПАЛЛЕТА 42 коробки | 75,600 м²



D 4738
 Дуб северный
 1-планочный | ER | V4



D 4752
 Дуб светлый Макро
 1-планочный | ER | V4



D 4791
 Дуб коричневый Макро
 1-планочный | ER | V4



D 4792
 Дуб серый Макро
 1-планочный | ER | V4



D 4793
 Дуб белый Макро
 1-планочный | ER | V4

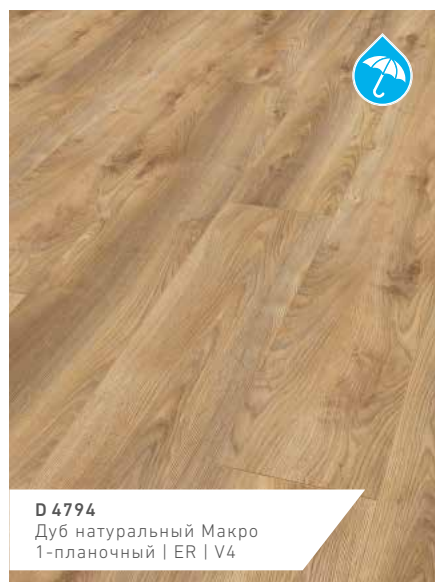

D 4794
 Дуб натуральный Макро
 1-планочный | ER | V4



D 4795
 Дуб горный бронзовый
 1-планочный | ER | V4

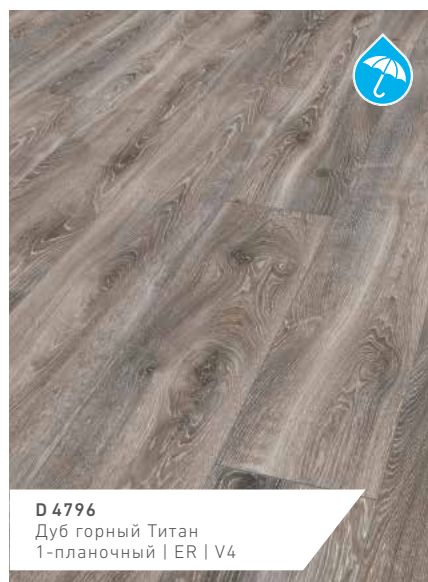

D 4796
 Дуб горный Титан
 1-планочный | ER | V4

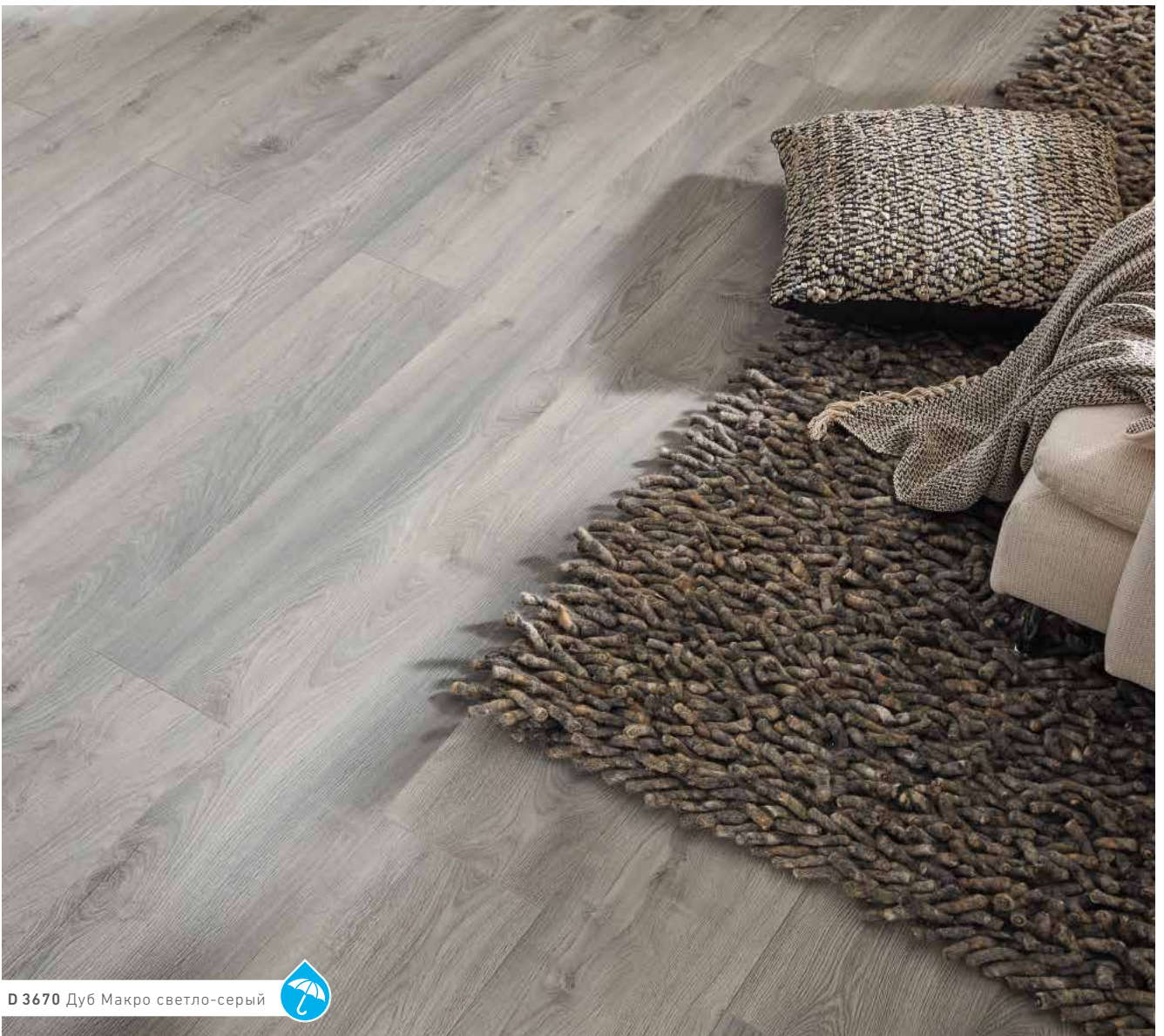



MAMMUT

kronotex.com

D 4752 Дуб светлый Макро





МАММУТ

Для многих наилучшее означает всего лишь достаточно хорошее. А если Вы всегда стремитесь к совершенству, тогда для Вас есть только полы Mammut марки Kronotex. Они соединяют в себе наилучшие качества Robusto, Dynamic и Exquisit, что делает их верхом совершенства среди ламинированных полов. Их способности к высоким нагрузкам, возможность разнообразного применения, благородная и естественная привлекательность позволяет причислить полы Mammut к универсальным полам. Панели этой версии очень твёрдые, очень длинные и к тому же весьма практичные. Декоры отличаются дизайном, характерным для сельской местности и очаровывают своим естественным видом натурального дерева.

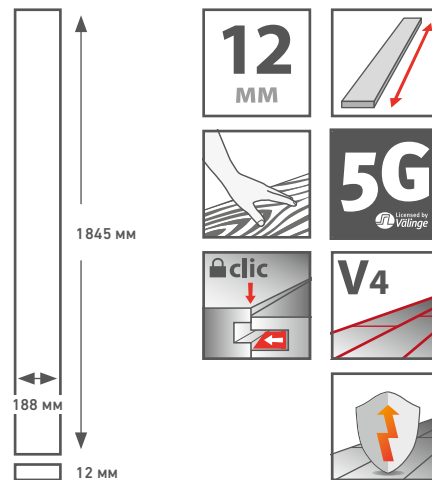

КЛАСС ИСТИРАНИЯ 33 | AC5
КОРОБКА 4 панели | 1,387 м²
ПАЛЛЕТА 56 коробок | 77,697 м²

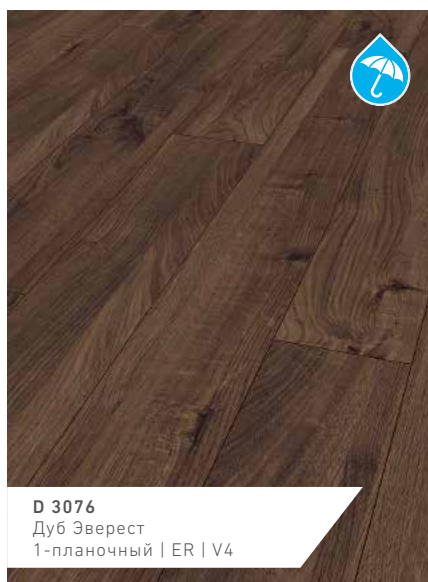
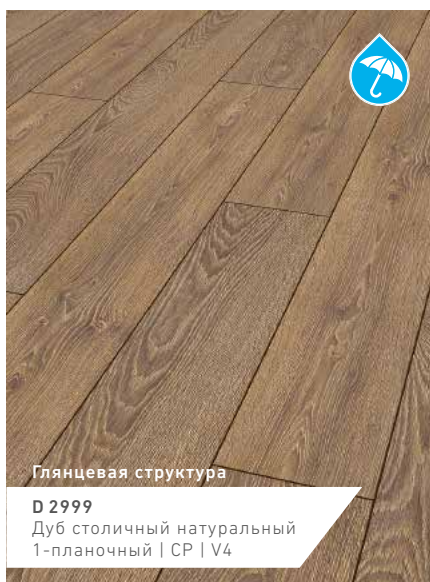
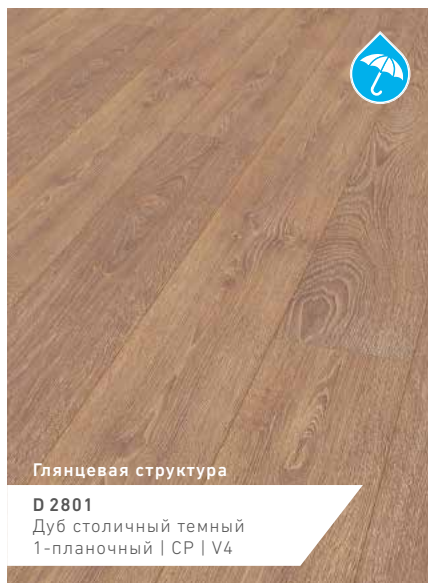

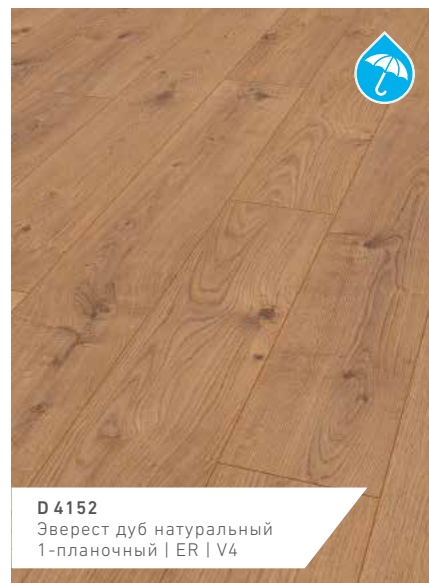
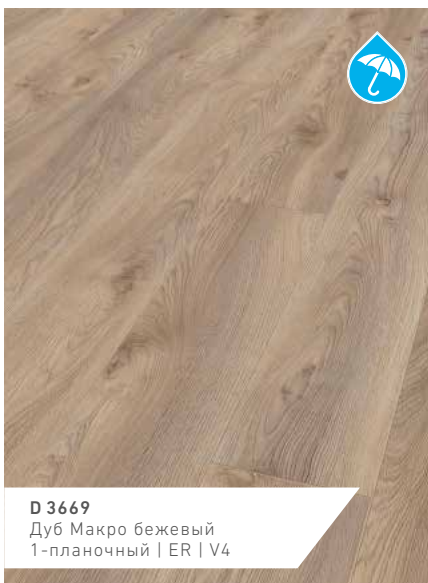
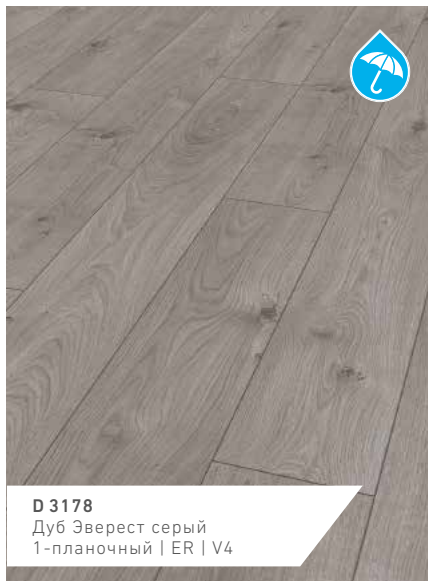

MAMMUT

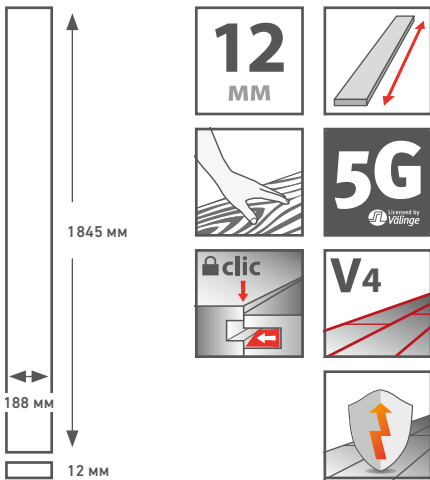

КЛАСС ИСТИРАНИЯ 33 | AC5
КОРОБКА 4 панели | 1,387 м²
ПАЛЛЕТА 56 коробок | 77,697 м²

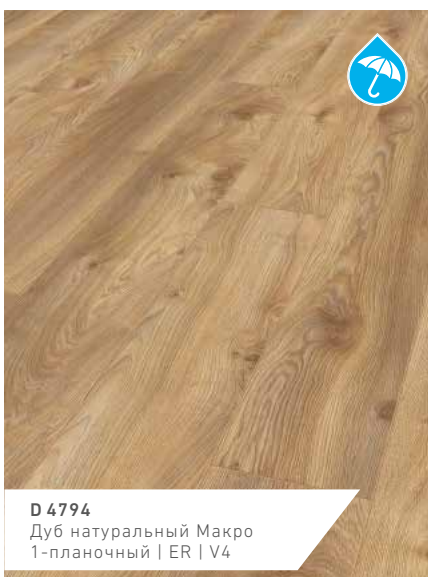

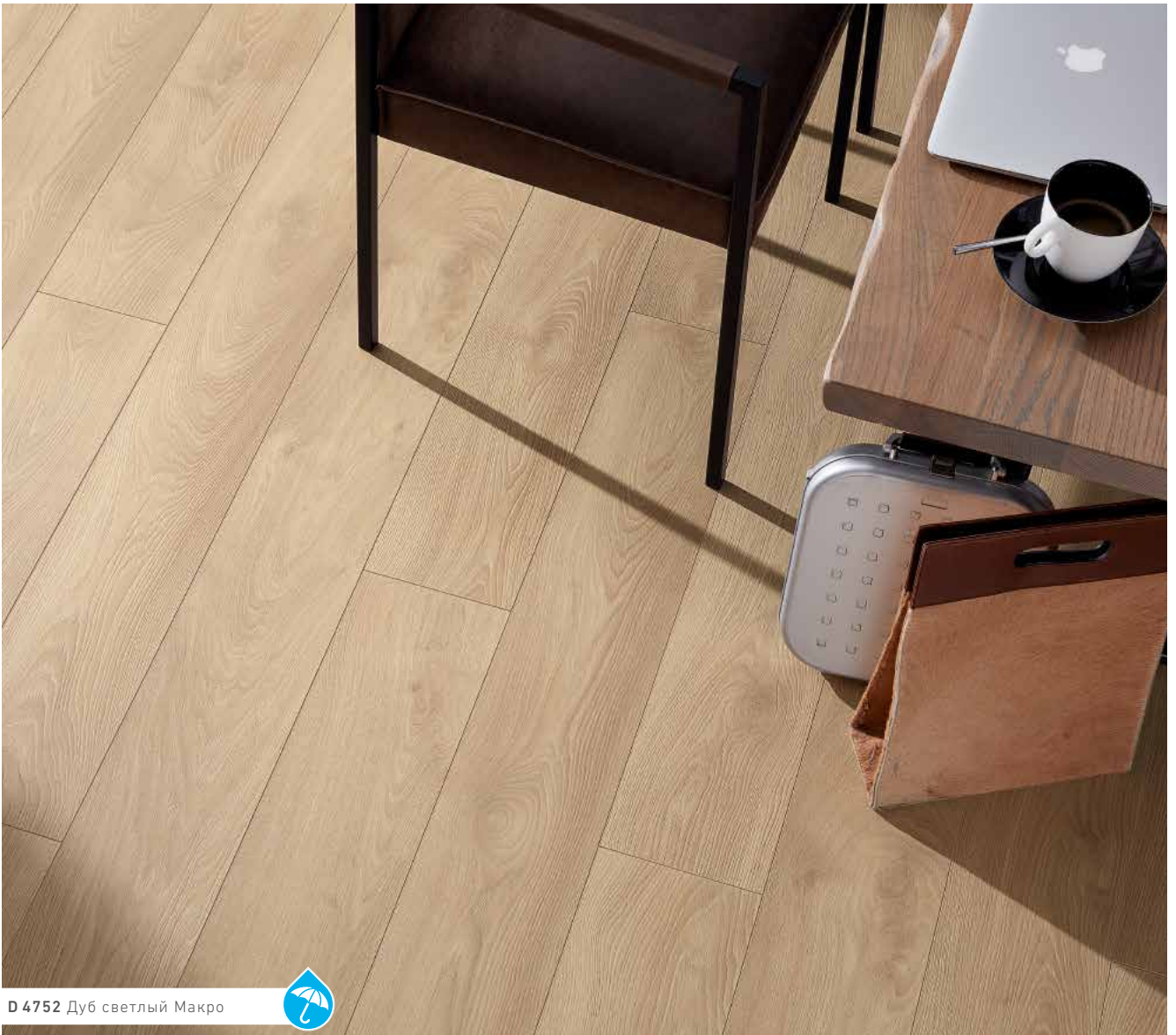
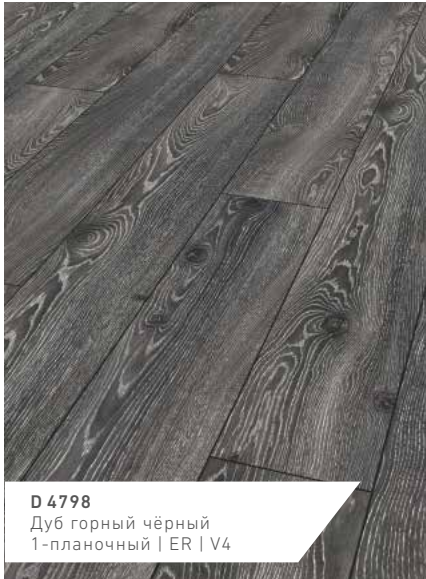



ROBUSTO

kronotex.com

D 4779 Древяная фантазия







ROBUSTO

В жизни есть ситуации, когда нельзя быть чувствительным. Это требует много душевных сил для сопротивления и немалой порции твёрдости. Поэтому полы ROBUSTO являются также отличными полами, когда нагрузки становятся чрезмерными. Полы ROBUSTO изготовлены на основе древесно-волоконной плиты высокой плотности толщиной 12 мм и оснащены чрезвычайно прочной рабочей поверхностью. Поэтому они подходят для коммерческого использования. Система их стыковки в шпунт и гребень CLIC зарекомендовала себя наилучшим образом в любых условиях: она разработана специально для пиковых нагрузок.

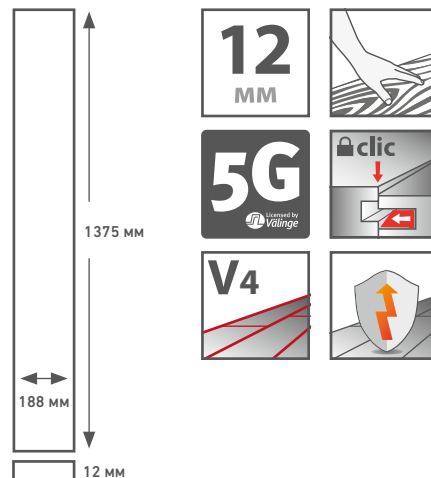

КЛАСС ИСТИРАНИЯ 33 | AC5

КОРОБКА 5 панелей | 1,293 м²

ПАЛЛЕТА 56 коробок | 72,380 м²

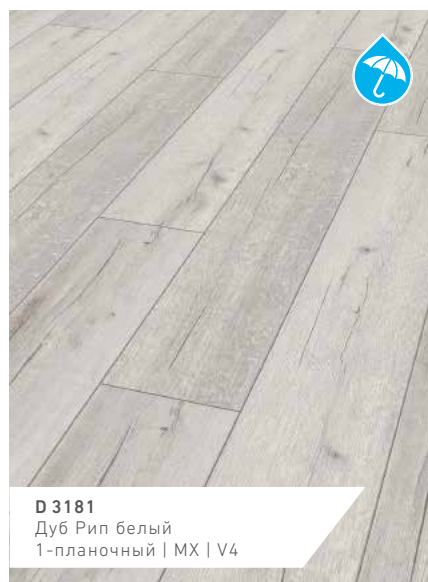
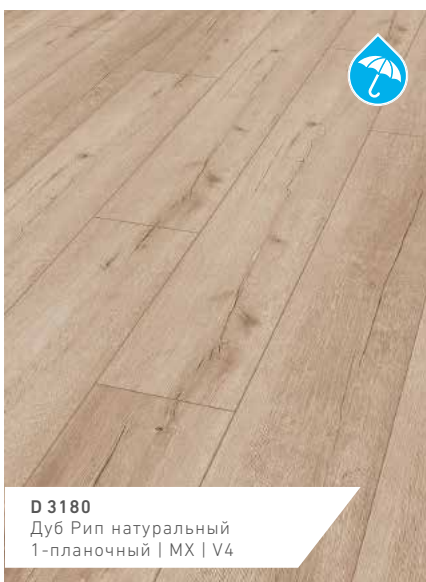
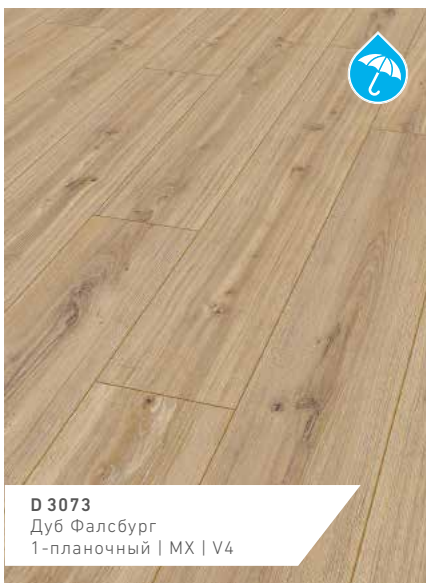

ROBUSTO

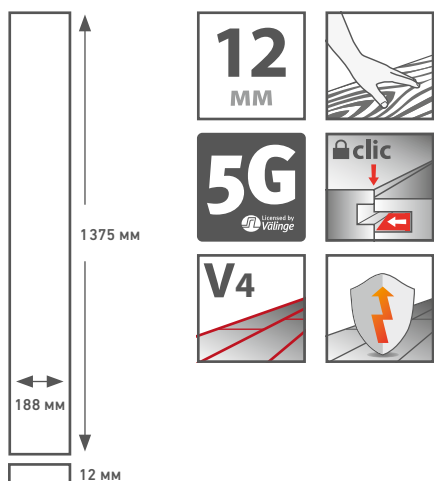

КЛАСС ИСТИРАНИЯ 33 | AC5
КОРОбКА 5 панелей | 1,293 м²
ПАЛЛЕТА 56 коробок | 72,380 м²

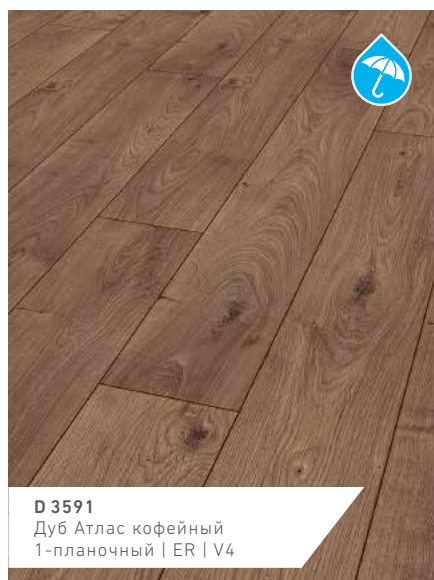
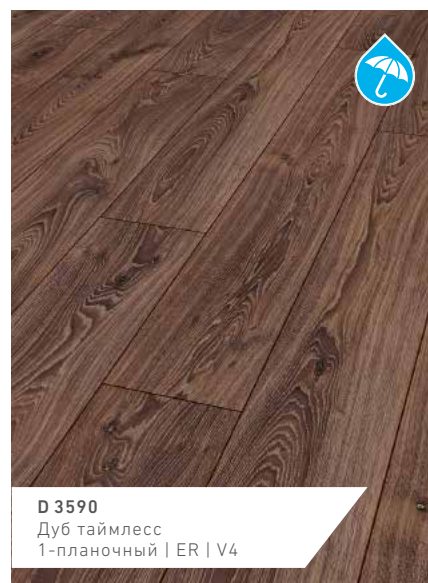
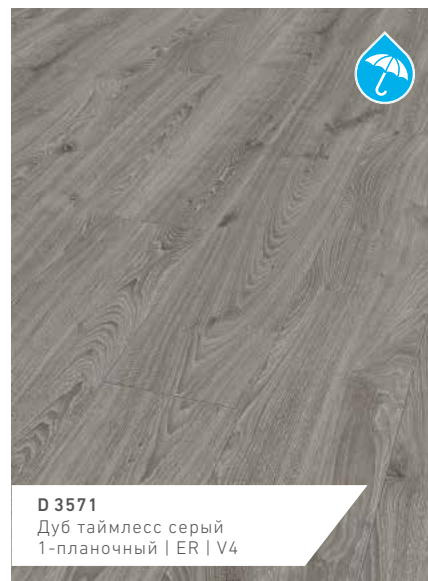

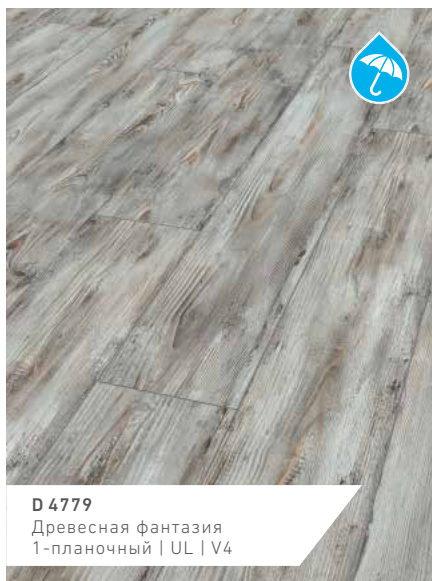
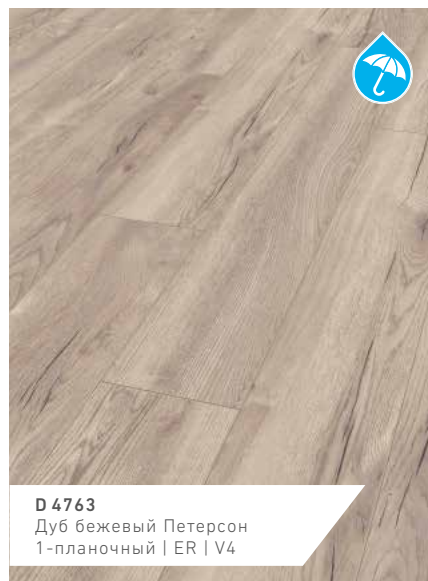
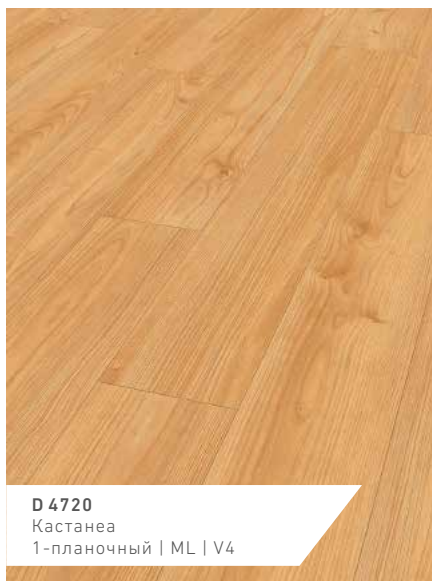



AMAZONE

kronotex.com

D 3668 Дуб неброский





AMAZONE

Проявите свое обаяние, докажите свой стиль. Полы AMAZONE подходят для тех, кто стремится ко всему эксклюзивному и необычному. Они соединяют в себе классическую красоту с индивидуальными возможностями дизайна и, таким образом, придают атмосфере каждого помещения нечто неуловимое. Полы AMAZONE узкие и длинные, благодаря чему они выглядят особенно изящно. Поэтому Вы можете воплотить в жизнь самые красивые узоры. Благодаря своей гармоничности, неповторимости и богатству оттенков эти полы с их благородными декорами полностью отвечают Вашим представлениям о совершенстве.

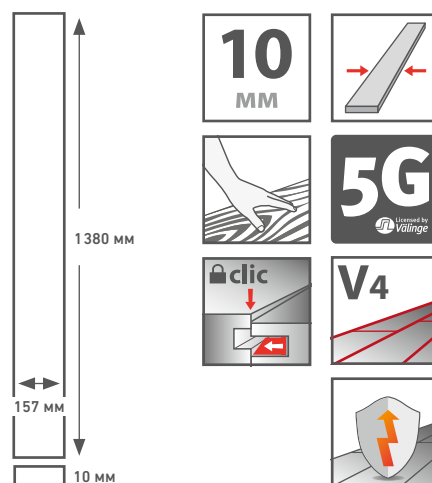

КЛАСС ИСТИРАНИЯ 33 | AC5

КОРОбКА 6 панелей | 1,300 м²

ПАЛЛЕТА 40 коробок | 52,000 м²

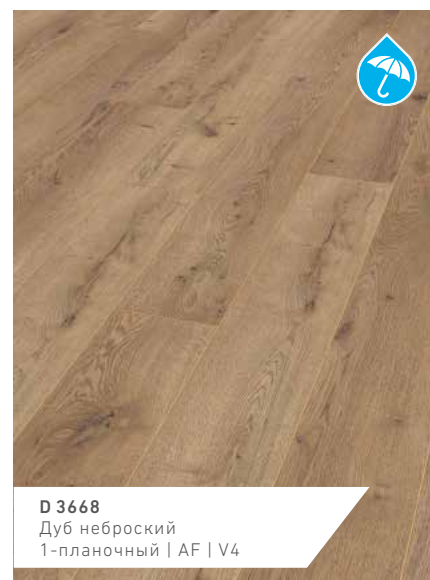
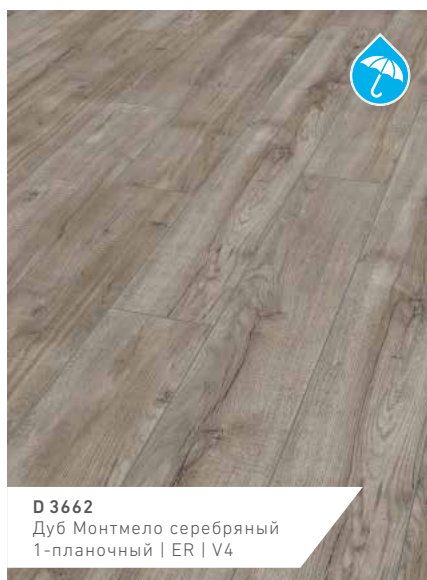
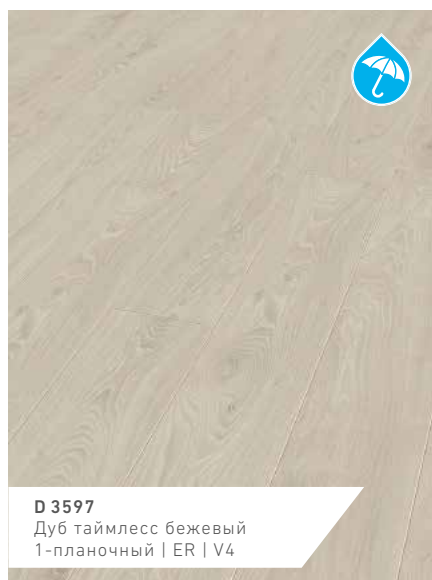
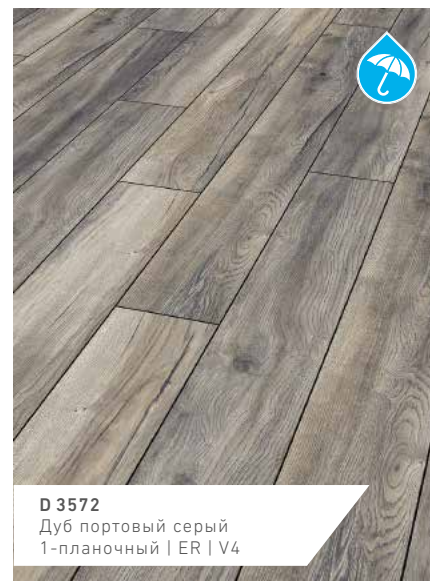
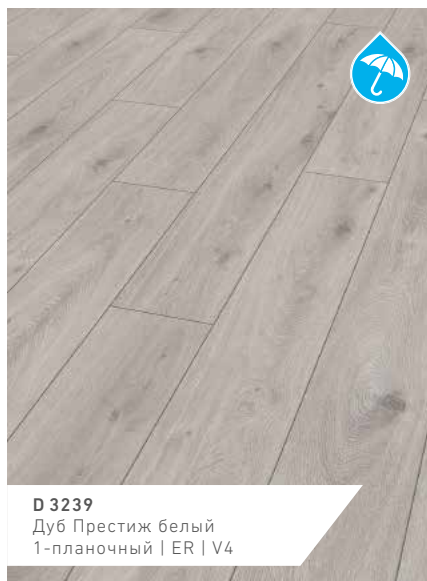

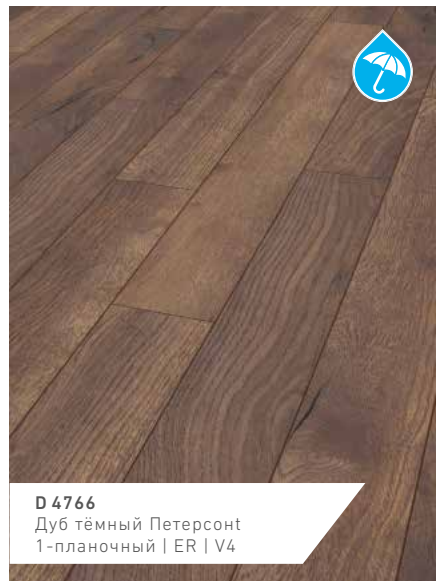
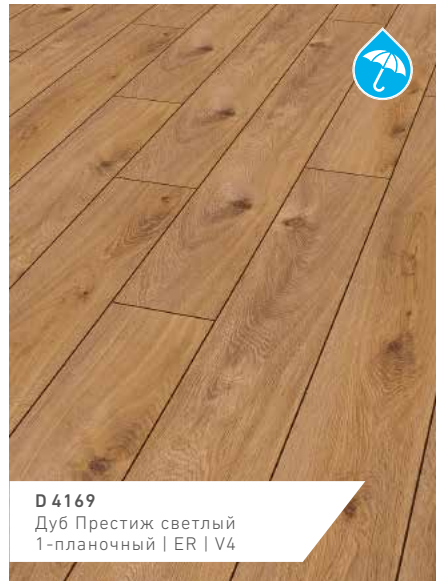



EXQUISIT PLUS

kronotex.com

D4766 Дуб тёмный Петерсон





EXQUISIT PLUS

Данная коллекция характеризуется тщательно отобранными декорами, имитирующими древесину разных пород. Благородство, симметричное тиснение и матовый блеск поверхности, а также ее практически естественная структура свидетельствуют о совершенстве и высочайшем качестве этой коллекции. Очень широкие панели позволяют создавать элегантные концепции дизайна больших помещений и наделять их уникальной атмосферой теплоты и уюта. Тщательно фрезерованная V-образная фаска завершает картину презентабельного пола, отчетливо напоминающего дощатый.

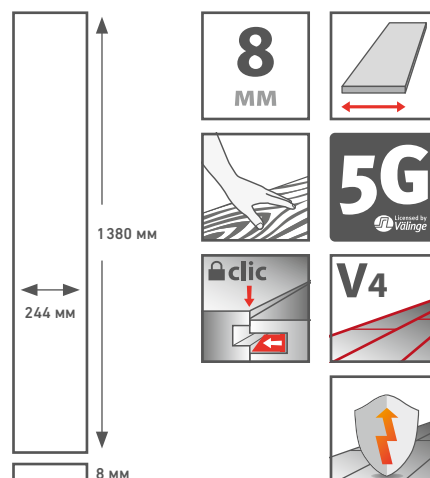

КЛАСС ИСТИРАНИЯ 32 | AC4

КОРОБКА 8 панелей | 2,694 м²

ПАЛЛЕТА 42 коробки | 113,138 м²



EXQUISIT PLUS

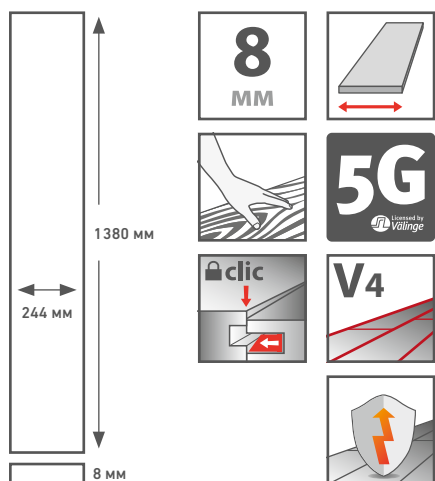

КЛАСС ИСТИРАНИЯ 32 | AC4
КОРОБКА 8 панелей | 2,694 м²
ПАЛЛЕТА 42 коробки | 113,138 м²



D 3663
 Дуб Монтмело Лава
 1-планочный | ER | V4



D 3664
 Дуб Монтмело Тоффи
 1-планочный | ER | V4



D 3673
 Дуб Бергамо
 1-планочный | AF | V4



D 4164
 Дуб деревенский
 1-планочный | MX | V4



D 4708
 Висби
 1-планочный | UL | V4



D 4710
 Орех Матаро
 1-планочный | ER | V4



D 4715
 Каштан Бордо
 1-планочный | ER | V4



D 4716
 Каштан Пинот
 1-планочный | ER | V4

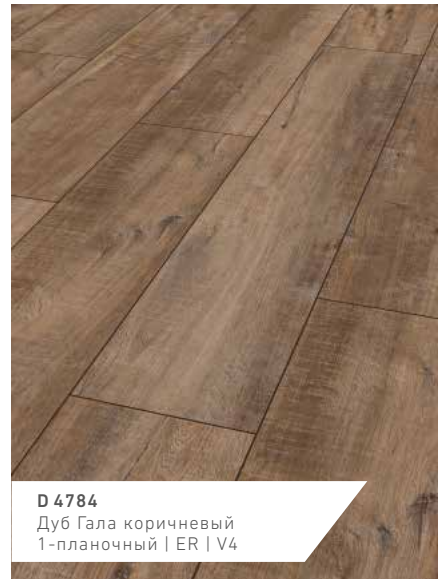



EXQUISIT

kronotex.com

D 3665 Дуб Роузмонт



EXQUISIT

Наслаждайтесь в своей жизни красивыми вещами. Если Вы стремитесь к истинным ценностям, то Вы обращаете внимание на добротность и естественность. EXQUISIT – это полы, которые являются такими же благородными и естественными, как дерево. Они являются воплощением совершенства, излучают тепло и комфорт и дарят Вам ощущение ходьбы по полам из массивного дерева. Их синхронизированный, тиснённый текстурный рисунок и матовый блеск поверхности придают им структуру естественности и создают тёплую, уютную атмосферу. Тщательно фрезерованный V-образный паз также способствует презентабельности.

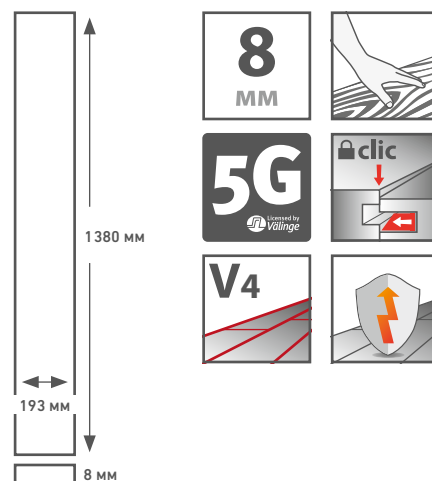

КЛАСС ИСТИРАНИЯ 32 | AC4

КОРОБКА 8 панелей | 2,131 м²

ПАЛЛЕТА 56 коробок | 119,320 м²

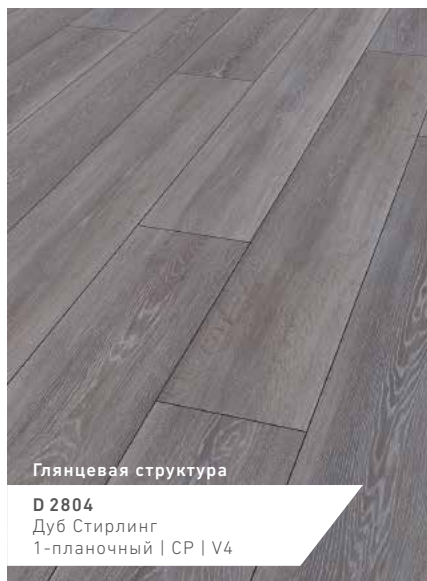



EXQUISIT

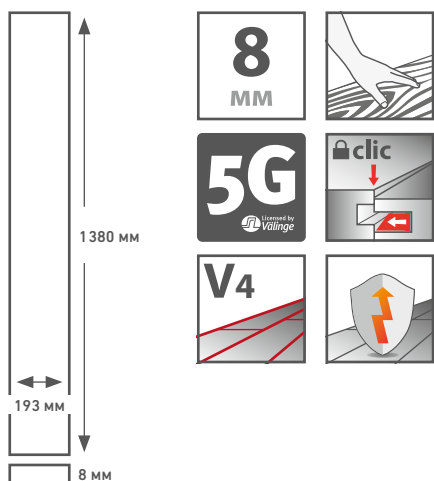

КЛАСС ИСТИРАНИЯ 32 | AC4
КОРОбКА 8 панелей | 2,131 м²
ПАЛЛЕТА 56 коробок | 119,320 м²



D 4166
 Дуб Престиж натуральный
 1-планочный | ER | V4



D 4168
 Дуб Престиж темный
 1-планочный | ER | V4



D 4169
 Дуб Престиж светлый
 1-планочный | ER | V4



D 4170
 Тик Ностальгия
 1-планочный | ER | V4



D 4171
 Тик Ностальгия Графит
 1-планочный | ER | V4



D 4707
 Милки Пайн серый
 1-планочный | ML | V4



D 4754
 Дуб Хелла
 1-планочный | UL | V4



D 4760
 Альто
 1-планочный | AF | V4



D 4763
 Дуб бежевый Петерсон
 1-планочный | ER | V4



D 4765
 Дуб серый Петерсон
 1-планочный | ER | V4



D 4782
 Брзв
 1-планочный | UL | V4



D 4786
 Дуб Гала серый
 1-планочный | ER | V4



D 4790
 Дуб Лискав
 1-планочный | UL | V4



GLAMOUR

kronotex.com

Q 004 Палаццо



GLAMOUR

Этот ламинат не похож на все, что вы видели ранее, и своим совершенством доказывает, что он мог быть создан только в Kronotex. Элегантный внешний вид, потрясающий эффект и непростая концепция. Разумеется, ламинат GLAMOUR подкупает не только своим необычным, эксклюзивным внешним видом, но и типичными для продукции Kronotex свойствами: закалка электронным лучом, несколько слоев лака и широкая область применения. Гарантируется длительная эксплуатация ламината в сочетании с высоким комфортом и универсальной безопасностью.

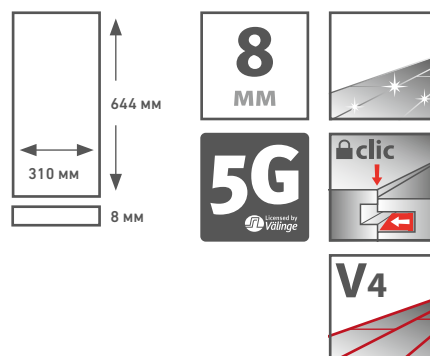

КЛАСС ИЗНОСОСТОЙКОСТИ AC4

КОРОБКА 10 панелей | 1,996 м²

ПАЛЛЕТА 42 коробки | 83,849 м²



D 2909
Ботичино темный
Формат натурального камня |
HG | V4



D 2911
Ботичино светлый
Формат натурального камня |
HG | V4

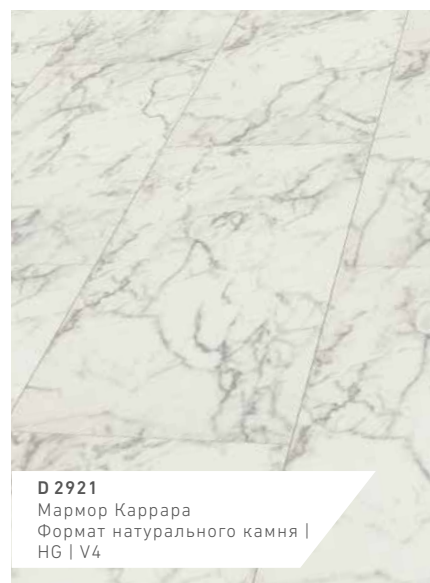

D 2921
Мрамор Каррара
Формат натурального камня |
HG | V4

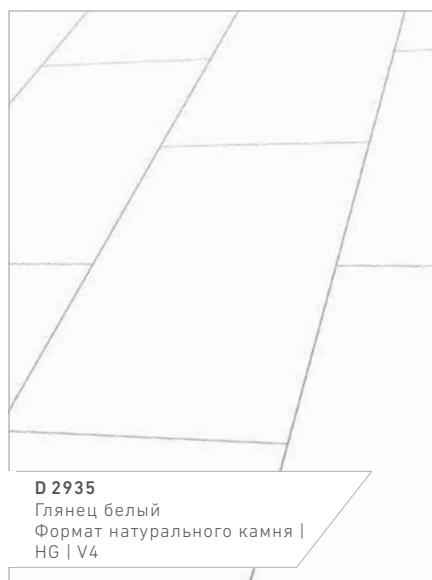

D 2935
Глянец белый
Формат натурального камня |
HG | V4



D 3527
Пиндос
Формат натурального камня |
HG | V4



D 3528
Салино
Формат натурального камня |
HG | V4

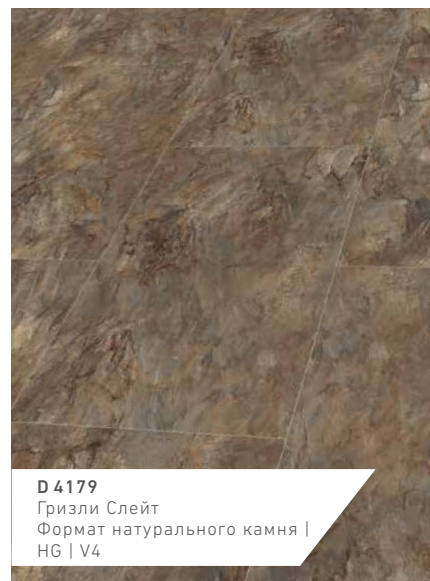
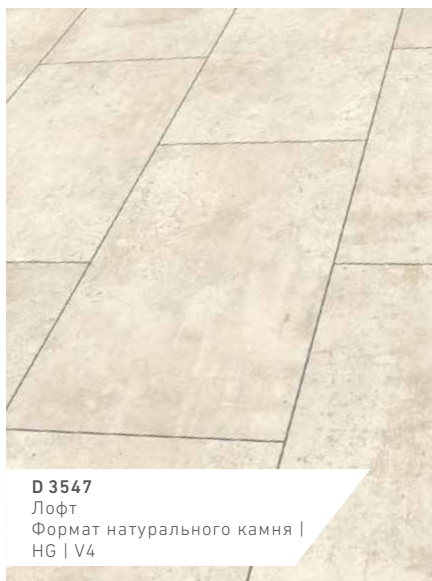

GLAMOUR

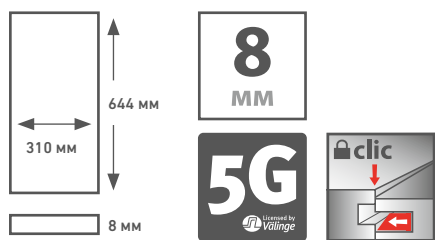

КЛАСС ИЗНОСОСТОЙКОСТИ AC 4

КОРОБКА 10 панелей | 1,996 м²

ПАЛЛЕТА 42 коробки | 83,849 м²

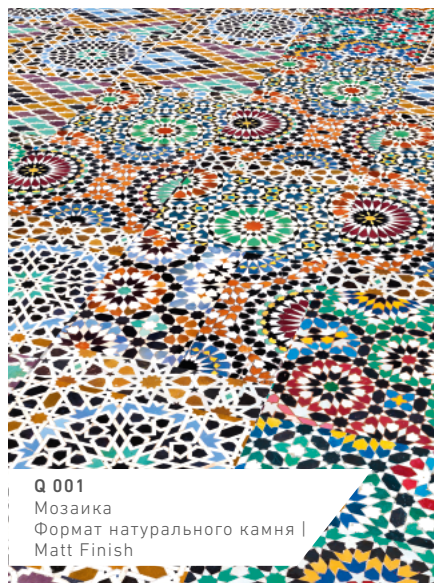

GLAMOUR

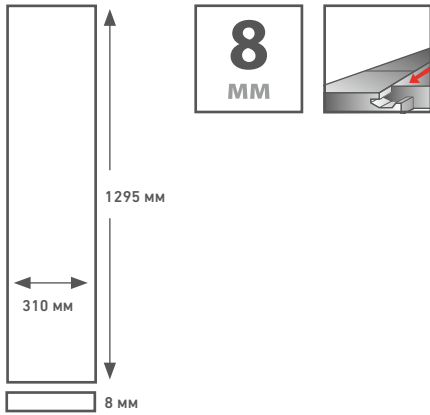

КЛАСС ИЗНОСОСТОЙКОСТИ AC 4

КОРОБКА 6 панелей | 2,409 м²

ПАЛЛЕТА 36 коробок | 86,724 м²

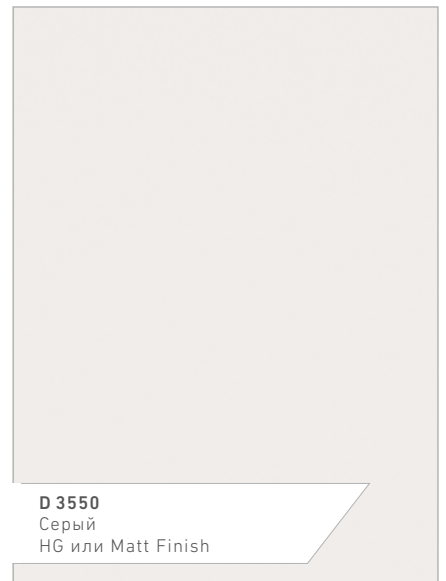
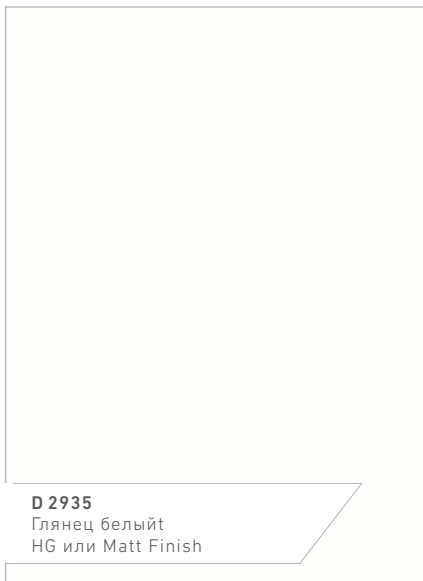
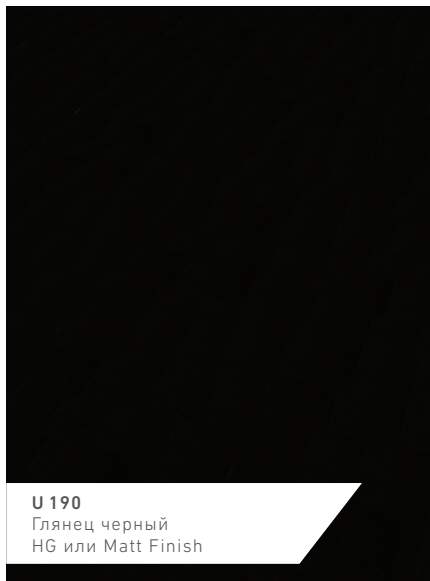

GLAMOUR

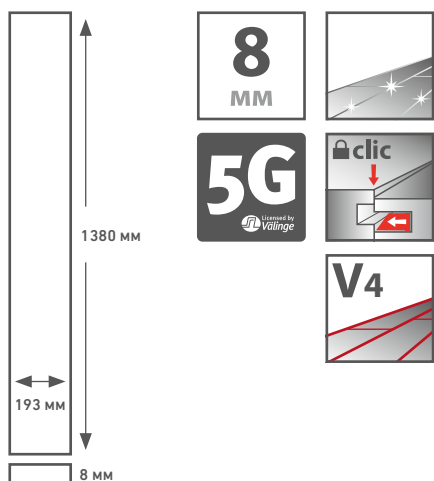

КЛАСС ИЗНОСОСТОЙКОСТИ AC4

КОРОБКА 8 панелей | 2,131 м²

ПАЛЛЕТА 32 коробки | 68,192 м²



D 2913
Андироба Каньон
1-планочный | HG | V4



D 2916
Мербау Плато
1-планочный | HG | V4



D 2919
Слива Каньон
1-планочный | HG | V4



D 2920
Клен Плато
1-планочный | HG | V4



D 3685
Гавана старая
1-планочный | HG | V4



D 3686
Дуб Каньон
1-планочный | HG | V4



D 3688
Дуб Малт
1-планочный | HG | V4



D 4181
Дуб Арагон
1-планочный | HG | V4



D 4187
Дуб белый
1-планочный | HG | V4



D 4188
Орех Моррис
1-планочный | HG | V4



D 4189
Дуб Виктория
1-планочный | HG | V4

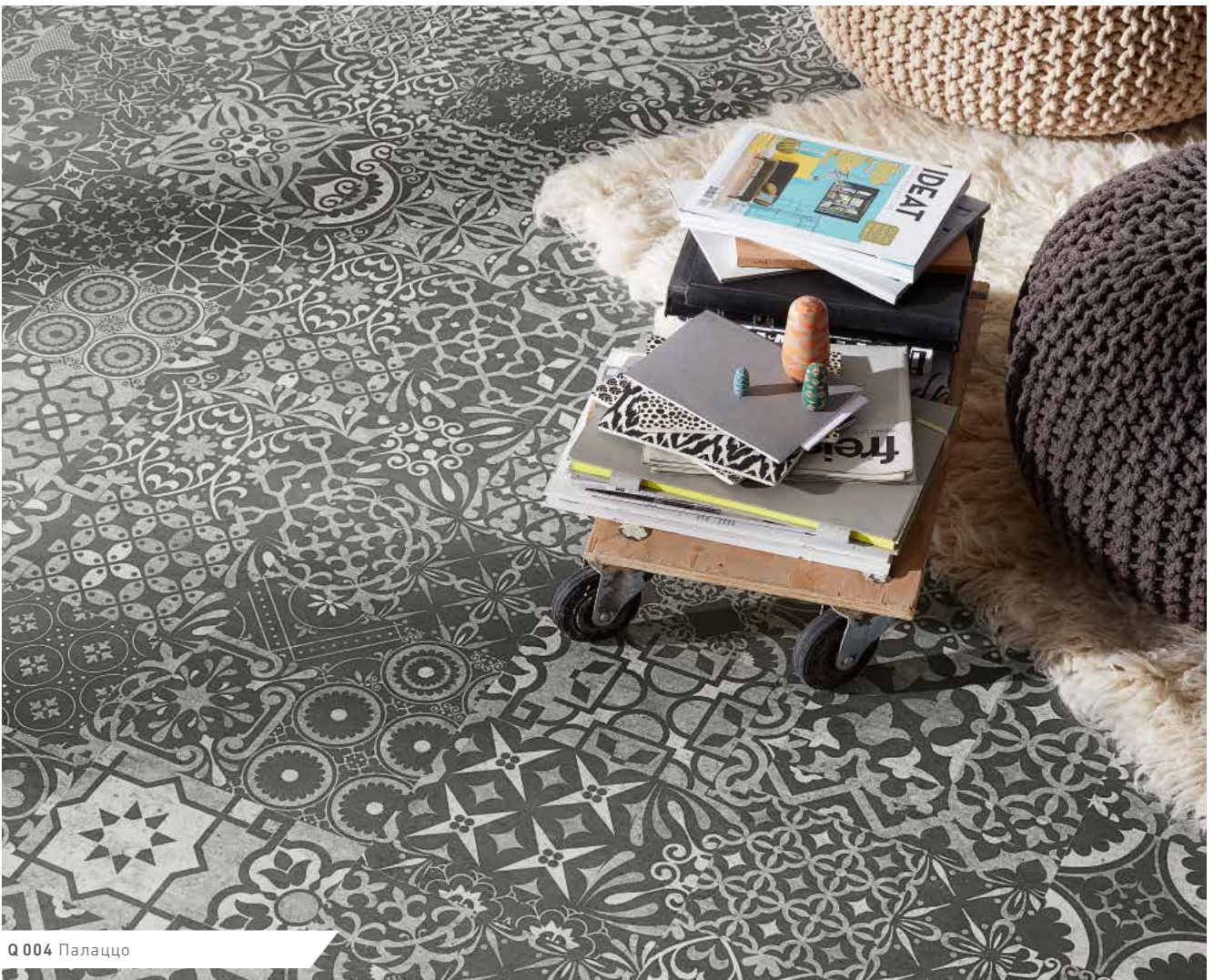

Q 004 Палаццо



MEGA PLUS

kronotex.com

D 3668 Дуб неброский | D 3000 Наксос



MEGA PLUS

Ламинированный пол сверхширокого формата из коллекции MEGA PLUS подчеркивает стиль оформления любого помещения и производит особое впечатление за счет гармоничного многообразия самых разных декоров. XXL-версия полов Kronotex производит неизгладимое впечатление благодаря новым декорам, имитирующим древесину, и классическим – под камень и керамическую плитку. Неподвластные времени декоры под керамическую плитку позволяют добиться прямолинейного, практически минималистского оформления помещений. Декоры, имитирующие древесину, излучают тепло и естественность, подчеркивая элементы оформления в загородном стиле. В дополнение к этому, полы MEGA PLUS отличаются крупноформатной, быстрой и выгодной укладкой.

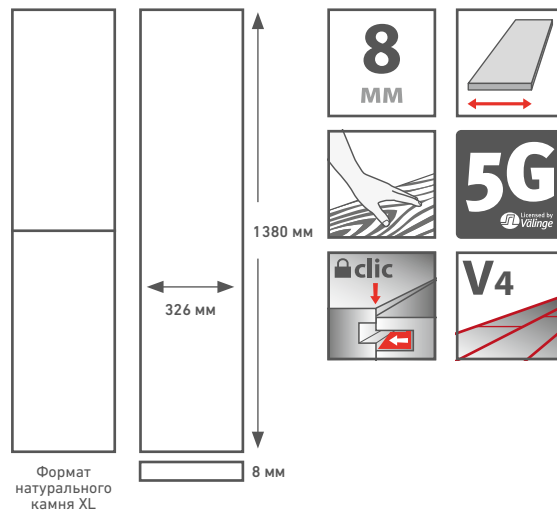

КЛАСС ИСТИРАНИЯ 32 | AC4

КОРОБКА 5 панелей | 2,249 м²

ПАЛЛЕТА 45 коробок | 101,223 м²

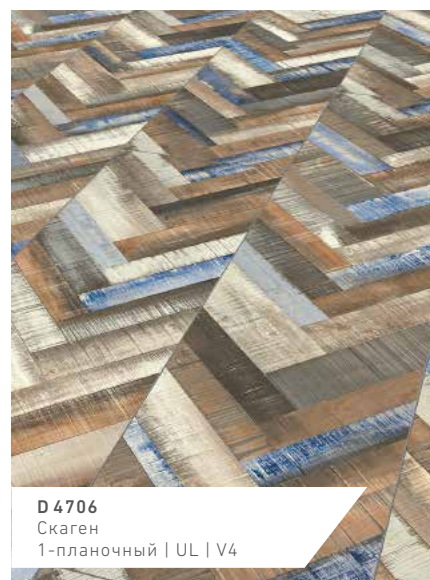
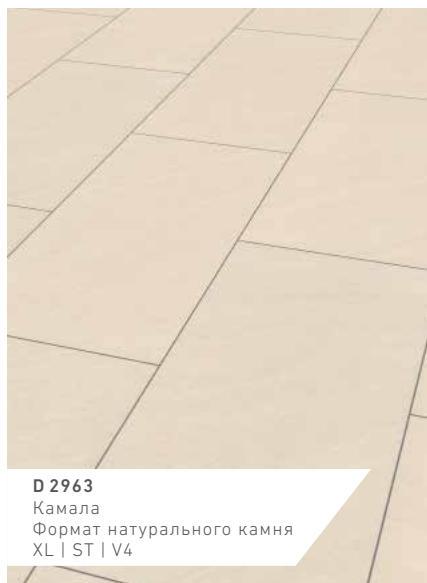

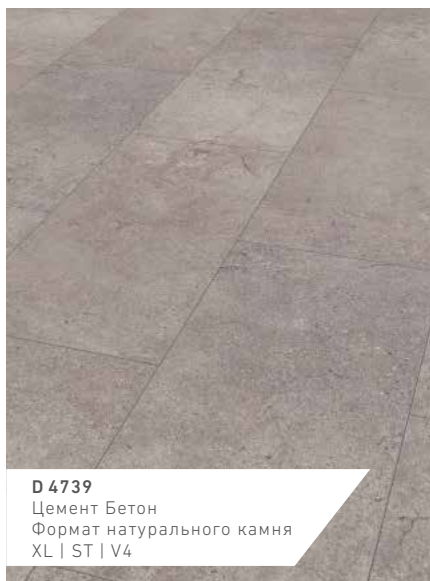



DYNAMIC PLUS

kronotex.com

D4771 Каллисто



DYNAMIC PLUS

Полы с уникальной энергетикой. Коллекция DYNAMIC PLUS сочетает в себе страсть и остроумный подход к оформлению. Ее свежие и разносторонние декоры создают неизгладимое впечатление и восхищают. Коллекция DYNAMIC PLUS поможет вам выразить всю вашу индивидуальность и проявить креативный подход. Эти полы, характеризующиеся возможностью универсального применения и высокой износостойкостью, станут универсальным решением для требовательных помещений и будут дарить вам комфорт.

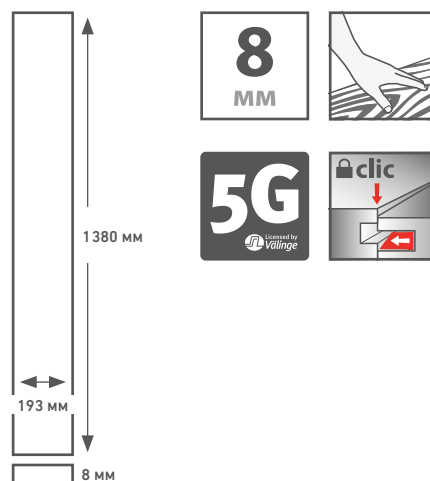

КЛАСС ИСТИРАНИЯ 32 | AC4

КОРОБКА 8 панелей | 2,131 м²

ПАЛЛЕТА 56 коробок | 119,320 м²





D 4704
Воркинг
1-планочный | ML

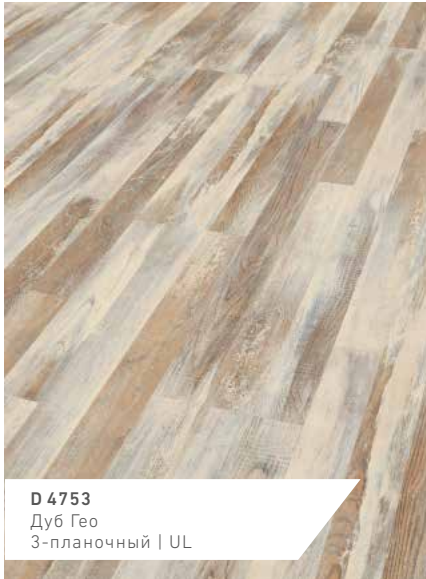

D 4753
Дуб Гео
3-планочный | UL



D 4755
Дуб Замок
2-планочный | AF



D 4771
Каллисто
1-планочный | AF



D 4781
Дуб курганный
1-планочный | AF



D 4953
Дуб Плау
3-планочный | AF



DYNAMIC

kronotex.com

D 4757 Орех Палаццо





DYNAMIC

DYNAMIC. Полы, с помощью которых Вы можете выразить всю свою индивидуальность. Они подходят для универсального использования, способны к высокой нагрузке и характеризуются прежде всего неповторимым разнообразием декоров. Всё это делает DYNAMIC отличными полами для воплощения Ваших идей. Проявите себя и живите своей жизнью – так, как Вам нравится. И если Вы захотите, полы DYNAMIC всюду будут сопровождать Вас: их можно легко демонтировать и уложить в другом месте – даже в промышленной сфере с умеренными нагрузками.

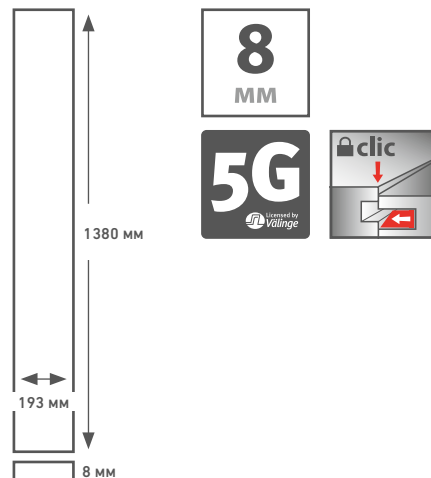

КЛАСС ИСТИРАНИЯ 32 | AC4

КОРОБКА 8 панелей | 2,131 м²

ПАЛЛЕТА 56 коробок | 119,320 м²

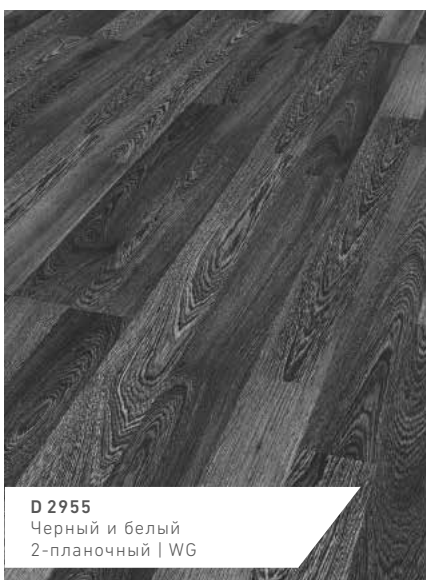

DYNAMIC

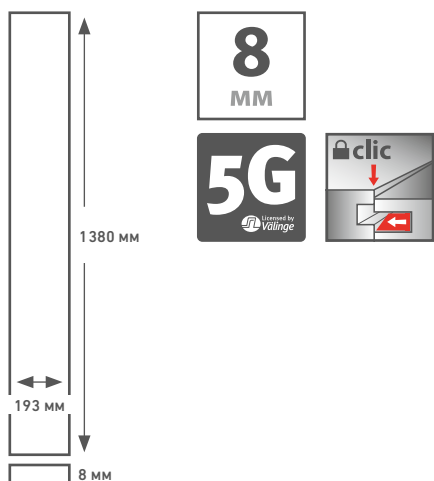

КЛАСС ИСТИРАНИЯ 32 | AC4
КОРБОКА 8 панелей | 2,131 м²
ПАЛЛЕТА 56 коробок | 119,320 м²



D 2986
Тик Борнео
1-планочный | PR



D 3007
Ясень Стокгольм
2-планочный | MX



D 3066
Дуб Клауд
3-планочный | MO



D 3585
Блоквуд
1-планочный | MO



D 3667
Капучино
1-планочный | MO



D 4127
Сосна Невада
1-планочный | MX



D 4163
Сосна рустикальная
1-планочный | MX



D 4751
Блоквуд Натуральный
1-планочный | MO



D 4757
Орех Палаццо
1-планочный | WG



D 4773
Орех История
3-планочный | WG

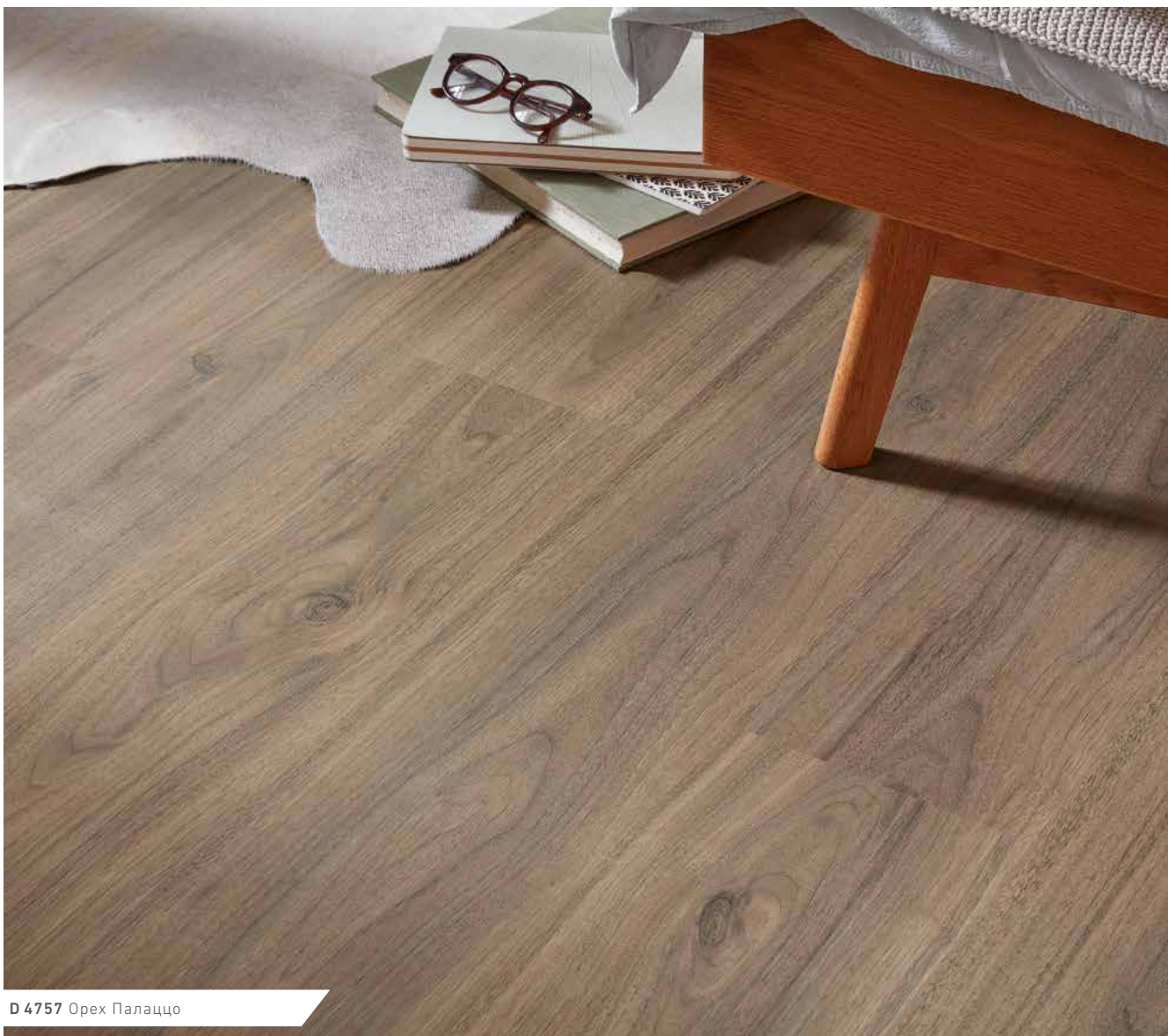

D 4757 Орех Палаццо

СИСТЕМА CLIC



Укладка напольного покрытия превращается в детскую игру: одно нажатие пальцем, и панель зафиксировалась со слышимым щелчком – просто вскройте упаковку, уложите ламинат и защелкните панели – всё, дело сделано. Система профилей Clic разработана с прицелом на самые высокие нагрузки. Уникальное преимущество Kronotex, не знающее мировых аналогов, заключается в следующем: для каждой толщины напольного покрытия используется адаптированный профиль, что особенно проявляет себя при укладке ламината 10 и 12 мм. Такой подход по достоинству оценят не только профессиональные мастера по укладке пола!

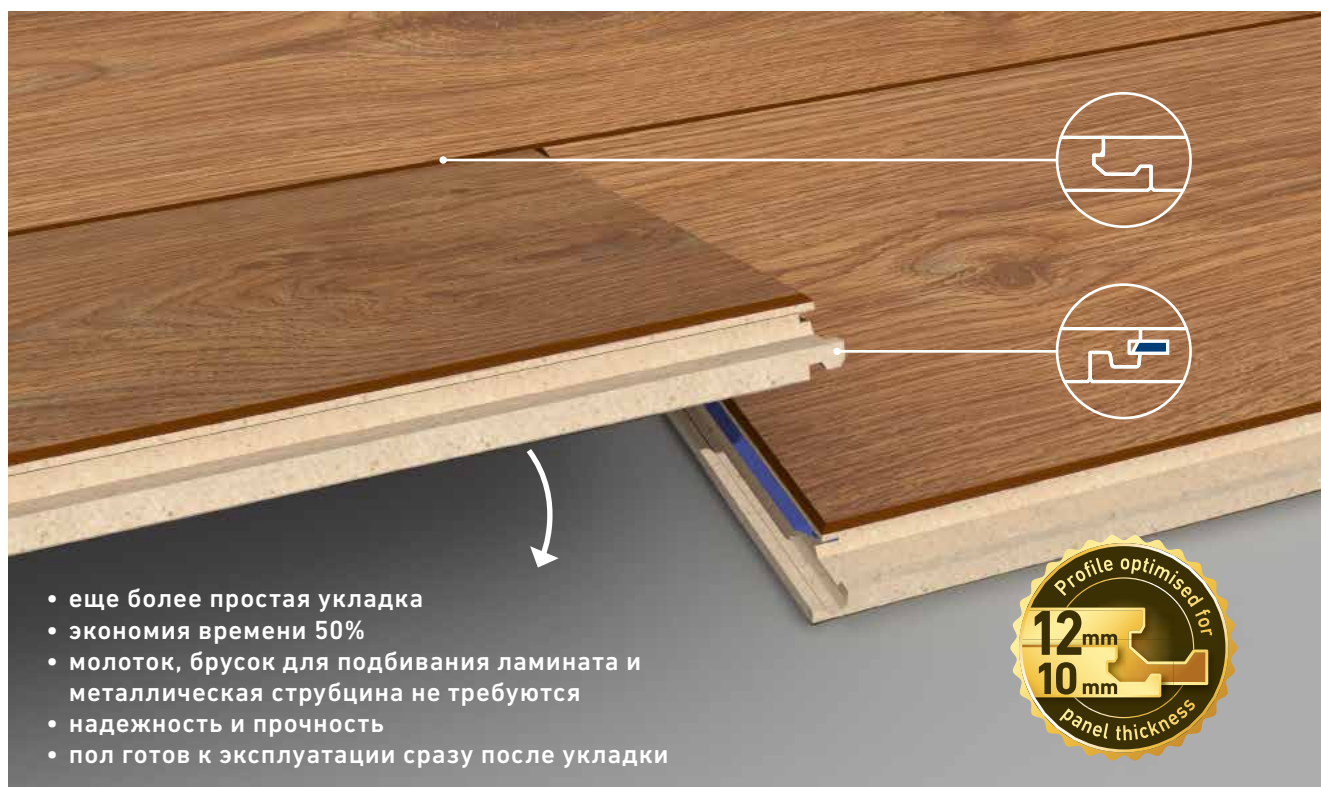

- еще более простая укладка
- экономия времени 50%
- молоток, брусок для подбивания ламината и металлическая струбцина не требуются
- надежность и прочность
- пол готов к эксплуатации сразу после укладки

КОНСТРУКЦИЯ ПАНЕЛЕЙ

Ламинированные полы Kronotex состоят как минимум из четырех стабильных слоев. Это сочетание является гарантом особенно высокой износостойкости и уникального качества полов.

- А** Рабочая поверхность напольных панелей покрыта устойчивой к истиранию пленкой overlay, под которой располагается декоративный слой. Эти слои спрессовываются, создавая износостойкую, привлекательную и приятную на ощупь поверхность панелей.
- Б** Несущим слоем ламинированных полов является древесно-волокнистая плита HDF (High Density Fiberboard), обладающая высокой плотностью, прочностью и влагостойкостью. Класс экологической безопасности плиты-основы - E1.
- В** Нижняя поверхность напольных панелей покрывается специальной пленкой, предохраняющей панель от влаги и компенсирующей поверхностное напряжение рабочего слоя.



ИНСТРУКЦИИ ПО УКЛАДКЕ НА YOUTUBE

Мастер-любитель Томас дает советы и рекомендации по укладке ламината, демонстрируя шесть основных шагов.



Дверные коробки и трубы отопления



Уход и ремонт

Перейти к
просмотру видео:
 YouTube-Kanal
SWISS KRONO
Хайлигенграбе



Изоляционная подложка против
шума шагов и акустических шумов



Порожки и плинтусы



ТЕХНИЧЕСКАЯ ИНФОРМАЦИЯ

ПРАВИЛЬНАЯ ОСНОВА – ЭТО ВАЖНО

Если Вы приняли решение в пользу ламинированного пола, Вас устроило качество и внешний вид, то необходимо позаботиться о хорошем основании для укладки ламинированного пола. Для долговечности и удобства покрытия из ламинированных напольных панелей очень важную роль играет качество поверхности основания под ламинированным полом.

- SWISS KRONO OSB
- старые покрытия из дерева, хорошо приклеенный линолеум или ПВХ-линолеум, сухая керамическая плитка
- цементные бесшовные полы (максимальная остаточная влажность не более 2,0 см %)
- ангидритовые полы и ангидритовые керамические полы (максимальная остаточная влажность не более 0,3 см %)
- магнизиальные бесшовные полы (максимальная остаточная влажность не более 3,0 см %)

Для полной уверенности в пригодности основания необходим протокол замера остаточной влажности.

Влажные помещения, сауны, ковровые покрытия и бесшовные ксилолитовые полы не подходят для укладки ламината. Основание для укладки ламинированных полов должно быть сухим, ровным, прочным и чистым. Небольшие неровности можно скомпенсировать при помощи коврика-подложки. Если неровности основания превышают 3 мм на один метр, то их необходимо зашлифовать или зашпаклевать.

ПРАВИЛА ОЧИСТКИ, МЫТЬЯ И РЕМОНТА

Ламинированные полы Kronotex не только безопасны для здоровья и самочувствия человека, но и отличаются удивительной простотой в уходе.

- Уборка производится сухой метелкой или пылесосом.
- Следы обуви и загрязнения удаляются слегка влажной тряпкой вдоль длины панели. Для удаления особо застарелых загрязнений используйте специальное средство для очистки ламината Kronotex.
- Под мебель с ножками-роликами обязательно подкладывайте специальные пластиковые коврики.
- В прихожей, коридоре, у двери предусмотрите коврики для вытирания ног. В магазинах или промышленных объектах обязательно продумайте большие сменные коврики на входе.
- Небольшие повреждения на поверхности маскируются с помощью набора для ремонта. При значительных повреждениях обращайтесь за консультацией к специалисту.

ИСПОЛЬЗОВАНИЕ «ТЁПЛЫХ ПОЛОВ» – БЕЗ ПРОБЛЕМ

Надежное и долговечное покрытие из ламинированных полов Kronotex Вы можете получить и при использовании системы напольного отопления. Хорошие термодинамические свойства полов Kronotex помогут даже снизить затраты на отопление.

- Минеральное основание необходимо прогреть перед укладкой, чтобы устранить излишнюю влажность.
- Для полной уверенности в пригодности основания необходим протокол замера остаточной влажности.
- Температура поверхности основания при укладке ламинированного пола должна составлять не менее +15 °С.
- Для обеспечения гидроизоляции необходимо подложить полиэтиленовую пленку (0,2 мм). Для шумоизоляции используется вспененный полиэтилен или специальная подложка Kronotex.
- В начале каждого отопительного сезона увеличивайте температуру не более чем на 5 °С в сутки, температура поверхности пола не должна превышать +26 °С.





КРОНОТЕХ ПРИНАДЛЕЖНОСТИ



ПЛИНТУС КТЕХ 1

МДФ, для системы крепления
19 x 58 x 2400 мм

ПЛИНТУСОВ В УПАКОВКЕ: 10 шт
УПАКОВОК НА ПОДДОНЕ: 56 шт

Доступные декоры: см. стр. 77.



ПЛИНТУС КТЕХ 4

МДФ, для системы крепления
22 x 40 x 2400 мм

ПЛИНТУСОВ В УПАКОВКЕ: 10 шт
УПАКОВОК НА ПОДДОНЕ: 72 шт

Доступные декоры: см. стр. 77.



ПЛИНТУС КТЕХ 6

МДФ, для системы крепления
19 x 80 x 2400 мм

ПЛИНТУСОВ В УПАКОВКЕ: 10 Stück
УПАКОВОК НА ПОДДОНЕ: 20 VPE

Доступные декоры: см. стр. 77.

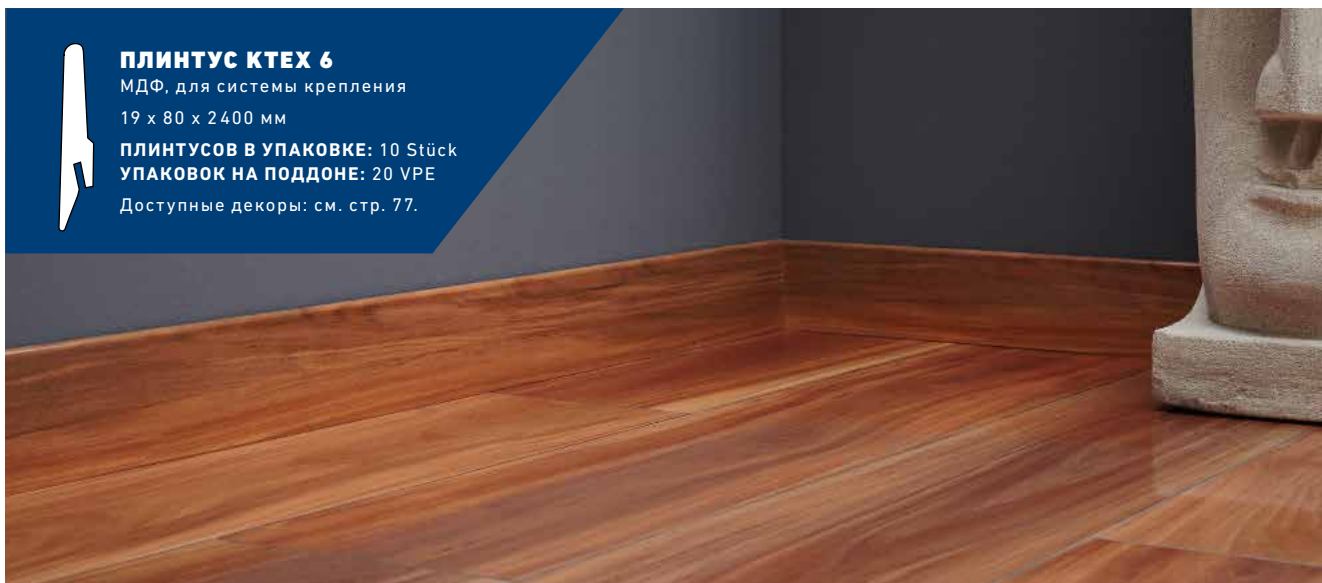

ПЛИНТУС КТЕХ P

МДФ, для системы крепления,
профилированный
18 x 80 x 2400 мм

ПЛИНТУСОВ В УПАКОВКЕ: 8 шт
УПАКОВОК НА ПОДДОНЕ: 35 шт

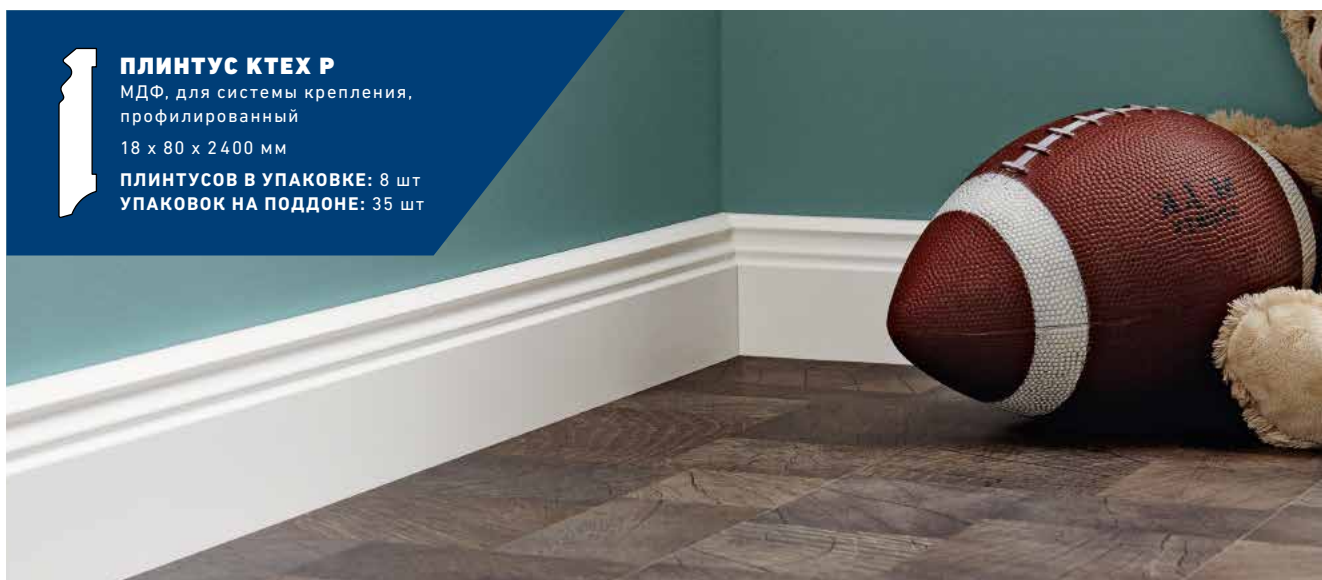



ПЛИНТУС КТЕХ F

МДФ, для системы крепления, скошенный

18 x 80 x 2400 мм

ПЛИНТУСОВ В УПАКОВКЕ: 8 шт
УПАКОВОК НА ПОДДОНЕ: 35 шт

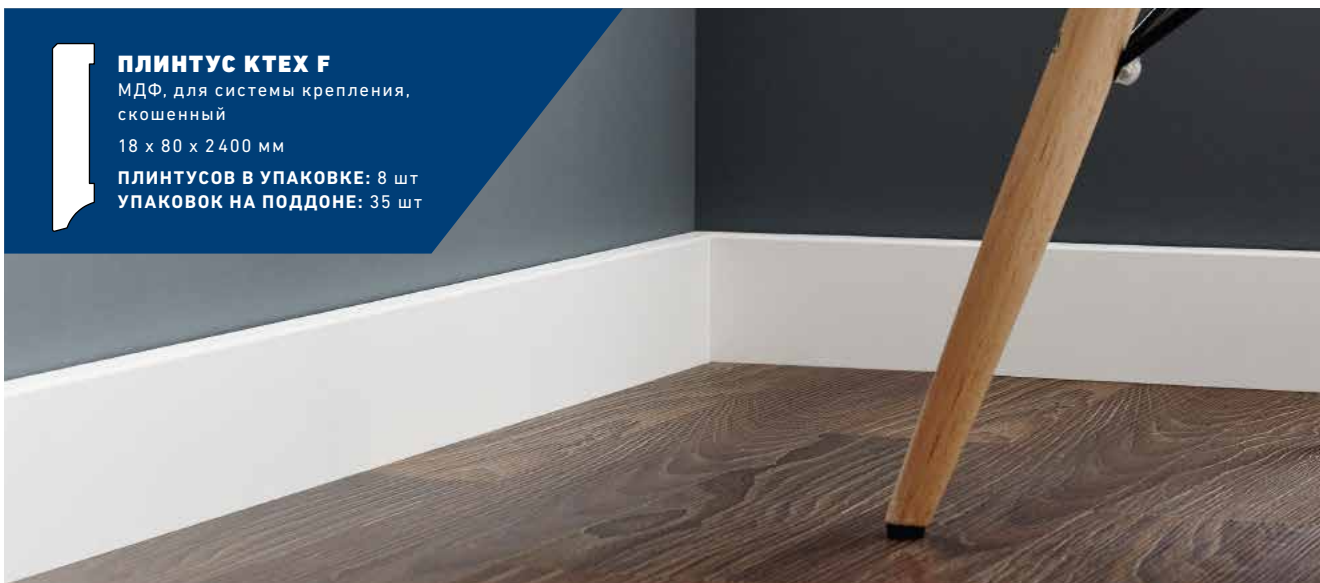

УГЛОВОЙ ЭЛЕМЕНТ ДЛЯ ПЛИНТУСОВ КТЕХ F И КТЕХ P

22 x 22 x 82 мм

ПЛИНТУСОВ В УПАКОВКЕ: 2 шт

Доступные декоры: белый.



ПРИНАДЛЕЖНОСТИ ДЛЯ ПЛИНТУСОВ КТЕХ 1

	упаковке	выгодная упаковка (упаковке)
1 внешний уголок*	2 шт. в упаковке	2 шт.
2 внутренней уголок*	2 шт. в упаковке	6 шт.
3 заглушка*	1 х левая, 1 х правая в упаковке	1 х левая, 1 х правая
4 соединительный элемент*	2 шт. в упаковке	-
	10 КАРТОННЫХ УПАКОВОК	5 КАРТОННЫХ УПАКОВОК

*Доступные цвета: светло-коричневый, темно-коричневый, белый, серебристый и под нержавеющую сталь

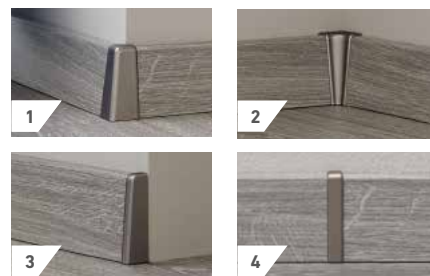

ПРИНАДЛЕЖНОСТИ ДЛЯ ПЛИНТУСОВ КТЕХ 4

	упаковке	выгодная упаковка (упаковке)
1 внешний уголок*	2 шт. в упаковке	2 шт.
2 внутренней уголок*	2 шт. в упаковке	6 шт.
3 заглушка*	1 х левая, 1 х правая в упаковке	1 х левая, 1 х правая
4 соединительный элемент*	2 шт. в упаковке	-
	10 КАРТОННЫХ УПАКОВОК	5 КАРТОННЫХ УПАКОВОК

*Доступные цвета: светло-коричневый, темно-коричневый, белый, серебристый и под нержавеющую сталь



КРОНОТЕХ ПРИНАДЛЕЖНОСТИ



ПЛИНТУСЫ СКОБЫ

для простого и быстрого монтажа
ПЛИНТУСОВ

ПЛИНТУСОВ В УПАКОВКЕ: 30 шт



ОЧИСТИТЕЛЬ-АНТИСТАТИК

ПЛИНТУСОВ В УПАКОВКЕ: 6 шт



КРОНОТЕХ ИЗОЛЯЦИОННЫЕ ПОДЛОЖКИ

BASIC

на основе пеноматериала
25.000 × 1.000 × 2 мм

1 УПАКОВКА: 4 рулона = 100 м²
1 ПОДДОН: 40 рулонов



BASIC PLUS

на основе пеноматериала с
кашированием полиэстеровой пленкой
25.000 × 1.000 × 2 мм

1 УПАКОВКА: 4 рулона = 100 м²
1 ПОДДОН: 40 рулонов



PREMIUM SOUND

на полиуретановой основе с
кашированием пленкой

8.500 × 1.000 × 1,8 мм

1 УПАКОВКА: 1 рулон = 8,5 м²
1 ПОДДОН: 40 рулонов



SUPERIOR SOUND

на полиуретановой основе с
кашированием пленкой

5.500 × 1.000 × 2,8 мм

1 УПАКОВКА: 1 рулон = 5,5 м²
1 ПОДДОН: 40 рулонов

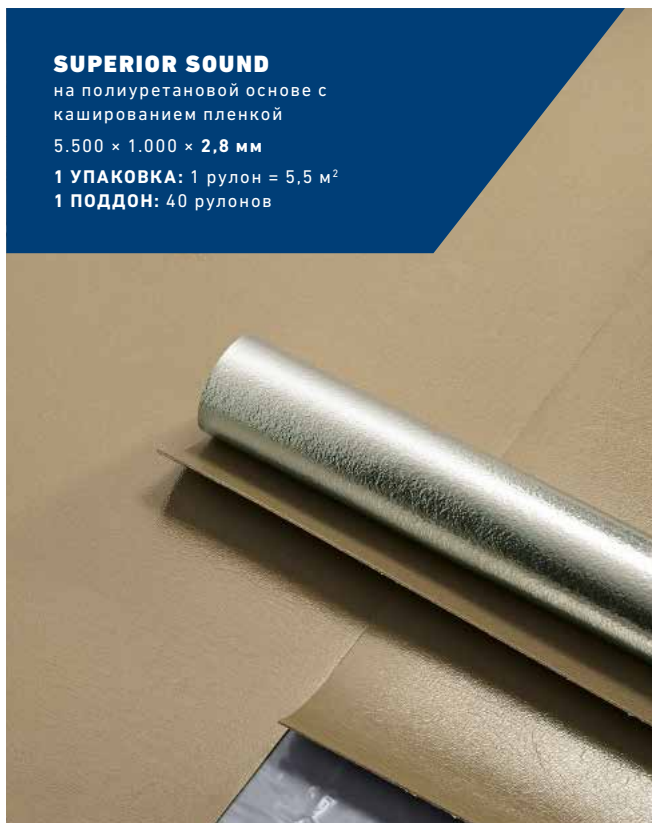

ДРУГИЕ ПЛИНТУСЫ KRONOTEX



ПЛИНТУС КТЕХ 5
МДФ
15 x 70 x 2400 мм



ПЛИНТУС КТЕХ 10
МДФ
10 x 58 x 2400 мм



ПЛИНТУС КТЕХ 11
МДФ, для системы
крепления
21 x 70 x 2400 мм



ПЛИНТУС КТЕХ 12
МДФ, для системы
крепления
15*/19,5** x 50 x 2400 мм



ПЛИНТУС КТЕХ 13
МДФ, для системы
крепления
16 x 58 x 2600 мм



ПЛИНТУС КТЕХ 14
МДФ, для системы
крепления
17 x 70 x 2600 мм



ПЛИНТУС КТЕХ 15
МДФ
16 x 80 x 2600 мм



ПЛИНТУС КТЕХ 16
МДФ
15 x 78 x 2400 мм



ПЛИНТУС КТЕХ 17
МДФ
18 x 40 x 2400 мм



ПЛИНТУС КТЕХ 18
МДФ, для системы
крепления
13,5*/19* x 40 x 2400 мм



ПЛИНТУС КТЕХ 19
МДФ, для системы
крепления
18 x 90 x 2400 мм

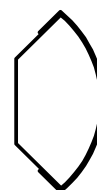

ПЛИНТУС КТЕХ 20
МДФ
17 x 17 x 2400 мм

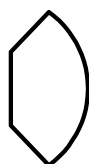

ПЛИНТУС КТЕХ 21
МДФ
12 x 12 x 2400 мм



ПЛИНТУС КТЕХ 22
МДФ
16 x 16 x 2400 мм



ПЛИНТУС КТЕХ 23
МДФ
6 x 25 x 2600 мм



ПЛИНТУС КТЕХ 24
МДФ
4 x 25 x 2400 мм

Доступны со всеми
декорами ламината

Размер партии по согласованию

* Наложение без клипсы ** Наложение с клипсой

ОБЗОР ДЕКОРОВ ДЛЯ ПЛИНТУСОВ

№ декора	КТЕХ 1	КТЕХ 4	№ декора	КТЕХ 1	КТЕХ 4	№ декора	КТЕХ 1	КТЕХ 4
D 1407	•	•	D 3242	•	•	D 4720	•	
D 2304	•	•	D 3570	•	•	D 4725	•	
D 2450	•	•	D 3571	•		D 4726	•	
D 2774	•	•	D 3572	•	•	D 4727	•	
D 2800	•		D 3573	•		D 4728	•	
D 2801	•		D 3585	•	•	D 4731	•	
D 2804	•	•	D 3590	•		D 4732	рекомендуется белый	
D 2805	•	•	D 3591	•		D 4738	рекомендуется белый	
D 2869	•		D 3592	•		D 4739	рекомендуется белый	
D 2870	•		D 3597	•		D 4751	•	•
D 2873	•	•	D 3660	•	•	D 4752	•	
D 2905	•	•	D 3661	•	•	D 4753	•	•
D 2929	•	•	D 3662	•	•	D 4754	•	•
D 2949	•	•	D 3663	•	•	D 4755	•	•
D 2955	•	•	D 3664	•	•	D 4757	•	•
D 2957	•	•	D 3665	•	•	D 4760	•	•
D 2963	•		D 3667	•	•	D 4763	•	•
D 2967	•		D 3668	•	•	D 4764	•	•
D 2986	•	•	D 3669	•		D 4765	•	•
D 2987	•	•	D 3670	•		D 4766	•	•
D 2994	•		D 3672	•	•	D 4767	•	•
D 2999	•		D 3673	•	•	D 4771	•	•
D 3000	•		D 3676	•	•	D 4773	•	•
D 3001	•		D 3901	•	•	D 4779	•	
D 3004	•	•	D 4127	•	•	D 4780	•	•
D 3007	•	•	D 4152	•		D 4781	•	•
D 3044	•	•	D 4155	•	•	D 4782	•	•
D 3066	•	•	D 4163	•	•	D 4783	•	•
D 3070	•	•	D 4164	•	•	D 4784	•	•
D 3073	•		D 4166	•	•	D 4785	•	•
D 3074	•		D 4169	•	•	D 4786	•	•
D 3075	•		D 4170	•	•	D 4787	•	•
D 3076	•		D 4171	•	•	D 4790	•	•
D 3077	•		D 4700	•	•	D 4791	•	
D 3079	•		D 4702	•	•	D 4792	•	
D 3081	•		D 4703	•	•	D 4793	•	
D 3178	•		D 4704	•	•	D 4794	•	
D 3179	•		D 4705	•		D 4795	•	
D 3180	•		D 4706	рекомендуется белый		D 4796	•	
D 3181	•		D 4707	•		D 4797	•	
D 3223	•	•	D 4708	рекомендуется белый		D 4798	•	
D 3224	•	•	D 4710	•		D 4953	•	•
D 3239	•		D 4715	•				
D 3241	•	•	D 4716	•				

№ декора	КТЕХ 6	№ декора	КТЕХ 6	№ декора	КТЕХ 6
Q 001	рекомендуется черный или белый	D 2919	•	D 3688	•
Q 004	рекомендуется черный или белый	D 2920	•	D 4178	•
Q 010	рекомендуется черный или белый	D 2921	•	D 4179	•
D 2909	•	D 2935	•	D 4181	•
D 2911	•	D 3527	•	D 4187	•
D 2913	•	D 3528	•	D 4188	•
D 2916	•	D 3547	•	D 4189	•
D 2918	•	D 3550	рекомендуется черный или белый	D 8434	•
		D 3685	•	U 190 HG	•
		D 3686	•	U 190 Matt Finish	•

ОНЛАЙН-СТУДИЯ ЛАМИНАТА

Испытайте эффект различных видов древесины, декоров и подборки под цвет стен и мебели в специально подготовленных моделях помещений. Это превосходный инструмент для конечных потребителей и продавцов-консультантов.

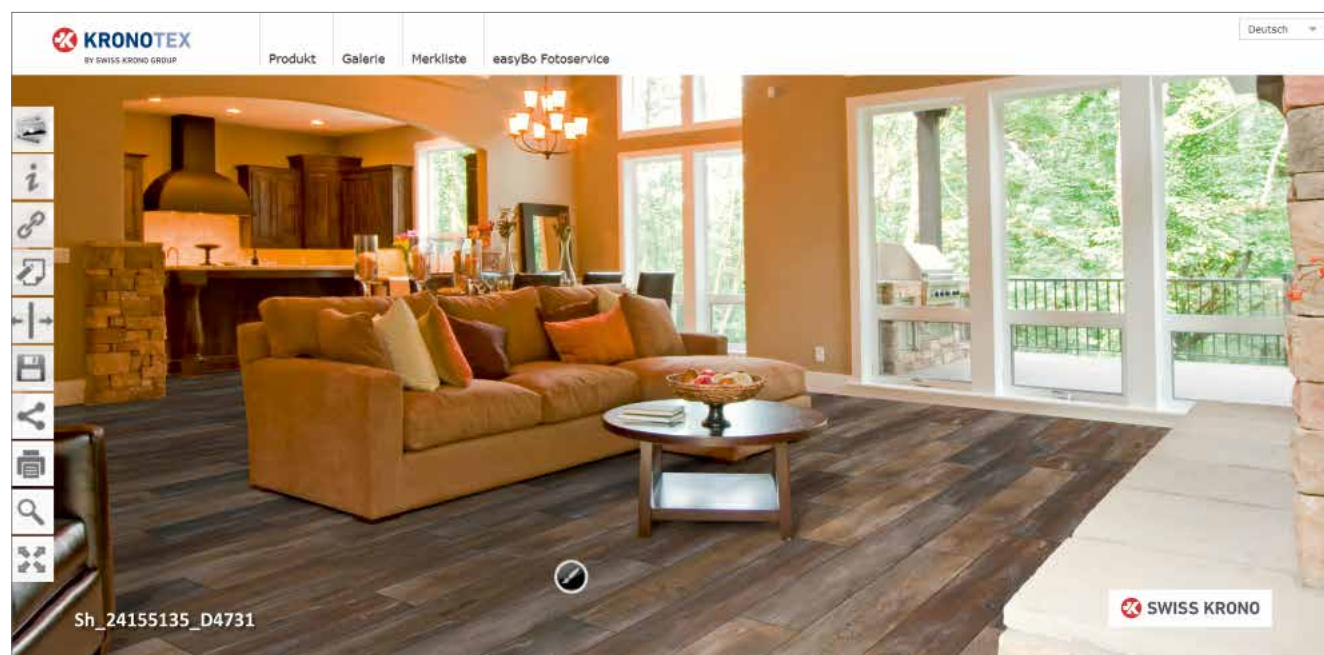

ВЫБОР РАСЦВЕТКИ

Одним нажатием кнопки мыши вы можете выбрать нужную расцветку всей коллекции.

ДОПОЛНИТЕЛЬНЫЕ КРИТЕРИИ ВЫБОРА

Дают хорошую возможность для более точного поиска подходящего ламината. В числе прочего, можно искать по типу элементов, номеру декора или толщине ламината.

ВИД ПОВЕРХНОСТИ

Здесь можно выбрать вид сверху или под углом.

ЗАМЕТКИ

Список заметок дает возможность легко и удобно получить дополнительную информацию для выбранной продукции.

ССЫЛКА

Так вы сможете отправить ваше предложение заказчикам, пользователям или планировщикам.



ПРИНЦИП БЕСКОМПРОМИССНОГО КАЧЕСТВА

Полы Kronotex не только отвечают предписанным нормам, они всегда превосходят их. Это возможно, поскольку фирма SWISS KRONO TEX, производя полы от дерева до готовой панели с полной комплектацией, использует при этом разнообразные контрольноизмерительные устройства. Поэтому фирма SWISS KRONO TEX, как никакой другой производитель, предлагает гарантии, которые значительно выше, установленных законом о предоставлении гарантий.

Фирма SWISS KRONO TEX GmbH & Co. KG (именуемая в дальнейшем: Kronotex), помимо неограниченно действующей, предписанной законом гарантии, предоставляет покупателям ламинированных полов марки Kronotex, действующую со дня приобретения, дополнительную гарантию устойчивости к истиранию поверхности ламинированных полов марки Kronotex на следующих условиях:

УСЛОВИЯ ДЛЯ ГАРАНТИИ

Ламинированный пол марки Kronotex должен проверяться на наличие дефектов до и во время его укладки. Ламинированный пол марки Kronotex, смонтированный несмотря на видимые дефекты, исключается из гарантии. Ламинированный пол марки Kronotex должен быть уложен квалифицированно, в соответствии с инструкцией монтажа, в сухих помещениях и в соответствии с рекомендованным классом нагрузки. Ламинированный пол марки Kronotex, уложенный во влажных помещениях, из гарантии

исключается. Истертые места на ламинированном полу марки Kronotex должны быть отчетливо видны на площади величиной не менее 1 см², в частности, должен быть полностью истерт декоративный слой. Панели с истертыми местами на кромках и с повреждениями, вызванными чрезмерными нагрузками, превышающими нагрузки рекомендованного класса – в особенности механическими – из гарантии исключаются. Для сохранения гарантии ламинированный пол марки Kronotex необходимо регулярно подвергать уходу в соответствии с инструкцией по уходу за ламинированными полами. Возможные гарантийные претензии следует предъявлять в торговую организацию не позднее 30 дней после того, как было установлено истирание, с предъявлением оригинала счета. Для проверки гарантийных претензий фирма Kronotex оставляет за собой право осмотреть пол на месте укладки.

ГАРАНТИЙНЫЕ ОБЯЗАТЕЛЬСТВА

В случаях, предусмотренных настоящей гарантией, фирма Kronotex обязуется заменить поврежденные элементы. Если пол марки Kronotex, на который предъявляется претензия, не может быть поставлен (в частности, по причине прекращения выпуска данной коллекции или декора), покупатель имеет право на замену истертых напольных панелей на панели аналогичных коллекций из существующего на момент претензии ассортимента. Поскольку в процессе эксплуатации ежегодные потери стоимости ламинированного пола марки Kronotex составляют около 10%, фирма Kronotex осуществляет замену истертых панелей с соответствующей доплатой со стороны клиента. По данной гарантии компания Kronotex не берет на себя ответственность за дополнительный ущерб, в частности, за косвенный ущерб например, затраты, связанные со сборкой и разборкой напольного покрытия, а также затраты по транспортировке поврежденного ламинированного пола марки Kronotex.

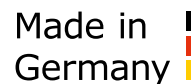

www.blauer-engel.de/uz176

Контроль качества на производстве осуществляется на основе стандарта DIN EN 13329. Мы оставляем за собой право технических изменений. Иллюстрации могут отличаться от оригинального изделия. Состояние: Сентябрь 2018 г.

№ артикула: T00003

дизайн: Vogelsänger

Фотографии: SWISS KRONO TEX, Vogelsänger,
Shutterstock, Döring & Waesch
RU 000-0918-DW-WEI



SWISS KRONO TEX GmbH & Co. KG
Wittstocker Chaussee 1
D-16909 Heiligengrabe / Германия
sales.floor@swisskrono.de
www.swisskrono.de